

BILANCIO DI SOSTENIBILITÀ 2022

SANTALUCIA MOBILI



INDICE

LETTERA AGLI STAKEHOLDER	3	5. LE PERSONE E IL LORO BENESSERE	40
NOTA METODOLOGICA	4	5.1 Politiche e azioni per la gestione dell'occupazione	43
HIGHLIGHTS	6	5.2 Il nostro turnover	44
1. L'AZIENDA	8	5.3 La formazione	46
1.1 La Storia. Tutto prende forma da un piccolo laboratorio	10	5.3.1 Monitoraggio dell'efficacia della formazione	47
1.2 La catena di fornitura	14	5.4 Salute e sicurezza sul lavoro	48
1.3 I nostri brand	16	5.4.1 Politiche e azioni per la gestione della salute e sicurezza sul lavoro	49
1.4 I nostri mercati	17	5.4.2 Il sistema di gestione per la salute e la sicurezza	50
2. LA GOVERNANCE	18	5.5 Il supporto al nostro territorio	52
2.1 Vision e Mission	20	5.6 Contributo allo sviluppo economico della comunità	60
2.2 Dai valori ai comportamenti	21	6. L'IMPEGNO PER L'AMBIENTE	64
2.3 "To Do Future"	24	6.1 L'acquisizione delle materie prime	66
2.4 Principio Etico	25	6.2 Consumi energetici ed efficienza produttiva	70
3. I PARTNER CON CUI CREIAMO VALORE	26	6.2.1 Politiche e azioni per la gestione dell'energia	71
4. IL PERCORSO DI SOSTENIBILITÀ	30	6.2.2 Monitoraggio dell'efficacia delle azioni per la gestione dell'energia	72
4.1 Il nostro modello di business	32	6.2.3 I consumi	73
4.2 Gli impatti del nostro business	34	6.2.4 Gli indicatori legati alla produzione	74
4.3 Rilevanza delle priorità	36	6.3 Gestione dei Rifiuti	75
4.4 Doppia materialità	36	6.4 Materiali	78
4.5 I temi individuati	38	6.5 Il pannello ecologico	79
4.6 I temi di sostenibilità e l'Agenda 2030	39	6.5.1 Certificazioni dei materiali	80
		6.6 Sicurezza del prodotto	81
		6.6.1 Certificazioni per la sicurezza del prodotto	82
		6.7 R&D, Innovazione sostenibile e Circular Economy	83
		7. I NOSTRI OBIETTIVI	86
		INDICE DEI CONTENUTI GRI	90



LETTERA AGLI STAKEHOLDER

Gentili stakeholder, siamo lieti di presentarvi anche quest'anno il nostro bilancio di sostenibilità.

Questo terzo bilancio rappresenta l'impegno costante di Santalucia Mobili nel portare avanti tutti gli obiettivi che ci siamo prefissati quando abbiamo iniziato nel 2020 il nostro percorso strategico (*TO DO FUTURE, verso il cambiamento sostenibile*), rivolto allo sviluppo sostenibile come da Agenda Onu 2030.

Un percorso in cui Santalucia Mobili vuole migliorarsi, attraverso investimenti, innovazione, sviluppo tecnologico, per riuscire a produrre mobili di qualità, utilizzando materiali riciclabili, nel rispetto dell'ambiente. Noi di Santalucia Mobili, siamo sempre più consapevoli dell'importanza della sostenibilità, e ci proponiamo di tradurla ogni giorno in azioni concrete. Nel 2022 abbiamo testato, con obiettivo di introduzione nel 2023, soluzioni legate a vernici di derivazione da bio solventi e resine ricavate da vegetali da coltivazioni di origine controllata. Inoltre, l'azienda grazie allo studio da parte della direzione artistica si è adoperata a progettare, sempre in ottica 2023, il primo divano di Santalucia Mobili, completamente disassemblabile, con soluzioni quindi eco friendly per lo smaltimento alla fine vita dello stesso. Altro importante punto è stato lo studio e la trattativa per dotare lo stabilimento produttivo di Via Sagree di un impianto fotovoltaico che verrà realizzato in estate del 2023, impianto di potenza nominale di 522,17 kWp. Il 2022 è stato un anno caratterizzato da non poche criticità, dopo la prima fase drammatica della pandemia il conflitto UKR-RUS ha aggravato

ulteriormente lo scenario Europeo portando ad un aumento vertiginoso dei costi energetici e delle materie prime.

In questo contesto, con grande impegno di tutti e la capacità di essere flessibili e di saper affrontare gli eventi Santalucia Mobili è riuscita a mantenere comunque la sua competitività.



TO DO FUTURE

Verso il cambiamento sostenibile

BY SANTALUCIA MOBILI

L'esercizio 2022 presenta un fatturato in crescita del 22% circa rispetto a quello precedente. Un'ottima spinta è data dalla messa a regime dell'impianto "Lotto Uno" che sta aiutando a razionalizzare i magazzini di semilavorati e ad accelerare le operazioni di customizzazione

sempre più richieste dal mercato.

Sono stati attuati i primi cantieri kaizen nei reparti produttivi e sono continuate anche le attività di efficientamento focalizzate soprattutto nella riduzione delle non conformità, oltre all'aumento della produttività.

C'è ancora molto da fare, ma guardiamo al futuro con ottimismo, il lavoro di squadra è stato fondamentale, i nostri valori, il senso di appartenenza all'azienda, forti motivazioni ci hanno permesso di raggiungere nonostante tutte le incertezze, gli obiettivi prefissati.

A tutti, va il mio ringraziamento, per la passione e l'energia dimostrata nelle sfide di ogni giorno.

Il presidente Elsa Boer



NOTA METODOLOGICA

Quest'anno Mobilificio Santa Lucia S.p.A. [GRI 2-1], d'ora in poi Santalucia Mobili presenta il terzo report di sostenibilità, confermando la responsabilità verso un piano di sviluppo sostenibile e l'impegno a rendere disponibili le informazioni a tutti gli stakeholder in modo chiaro e trasparente.

Il documento testimonia la consapevolezza che la sostenibilità riveste un'importanza strategica all'interno del modo di fare impresa e del percorso di sensibilizzazione intrapreso con le principali funzioni aziendali.

Per l'elaborazione sono stati seguiti i principi di rendicontazione dettati dagli standard **GRI - Global Reporting Initiative**, secondo l'opzione "with reference". Gli standard GRI sono il framework di rendicontazione dei temi di sostenibilità più diffuso a livello internazionale e promuovono la rendicontazione pubblica delle azioni di sostenibilità attraverso l'utilizzo di indicatori.

Contestualmente Santalucia Mobili è guidata dal programma d'azione dei **17 obiettivi di sviluppo sostenibile, SDGs - Sustainable Development Goals**, sottoscritto nel 2015 dai governi dei 193 paesi membri dell'ONU.

Grazie agli strumenti di rendicontazione l'azienda riesce a identificare gli impatti significativi per l'economia, l'ambiente e la

società e a comunicare a tutti gli stakeholder secondo degli standard globalmente riconosciuti.

Il periodo di rendicontazione analizzato per il terzo bilancio di sostenibilità è il 2022 e



corrisponde al periodo di rendicontazione finanziaria. L'aggiornamento dei dati contenuti nel report di sostenibilità avrà cadenza annuale [GRI 2-3].

Il documento non è sottoposto a valutazione da enti di terza parte [GRI 2-5].

I temi materiali individuati sono applicabili allo stabilimento di Via Manin 34, e allo stabilimento di Via Sagree, 21, entrambi siti nel Comune di Prata di Pordenone (PN) [GRI 2-1]. Le entità incluse nella rendicontazione di sostenibilità sono le stesse che sono inserite nella rendicontazione finanziaria [GRI 2-2].

Per qualsiasi informazione sul percorso di sostenibilità intrapreso da Santalucia Mobili e raccontato nel presente documento è possibile contattare il referente

Domenico Basso: d.basso@santaluciamobili.it [GRI 2-3].

Il presente documento è stato pubblicato in data: **novembre 2023** [GRI 2-3].

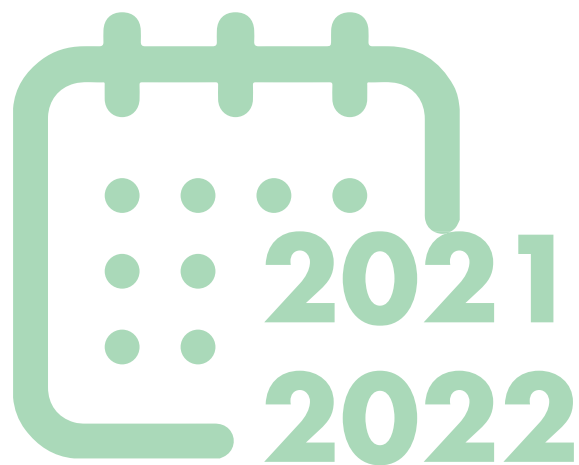

HIGHLIGHTS

856.462
pannelli all'anno*



6



509.867
colli all'anno

* di cui
MTS (make to stock): 783.533
MTO (make to order): 72.929

Santalucia Mobili ha:



aderito al
Consorzio del Pannello Ecologico

7

Santalucia Mobili si è sottoposta a:



SANTALUCIA MOBILI

1

L'AZIENDA

“Cambiamo il punto di vista, trasformando elementi contenitivi da oggetti marginali di una stanza in spazi modulabili in cui vivere la nostra quotidianità.”

Santalucia Mobili è un'azienda del settore del legno arredo [GRI 2-6], organizzata, forte, vivace, spinta dall'entusiasmo e dal lavoro di squadra.

Vogliamo crescere e migliorarci, ed è in questo ambiente che i nostri mobili prendono forma, rendendoci conosciuti in tutto il mondo.

Per questo guardiamo con interesse alle novità in fatto di materiali, finiture e lavorazioni, per rispondere alle esigenze di un pubblico variegato e attento.

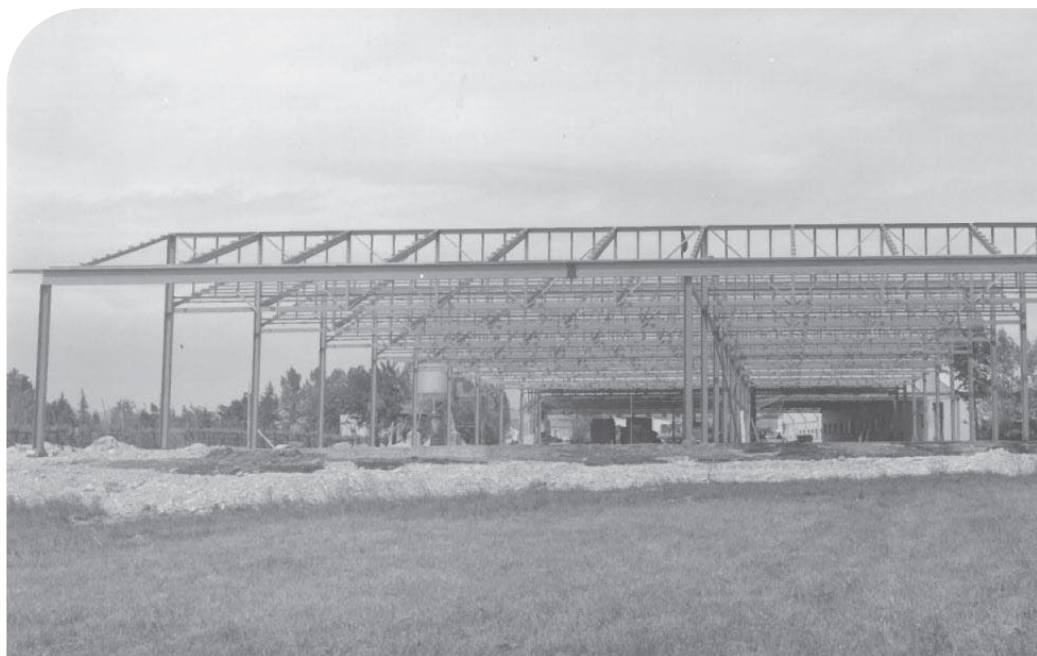

1.1 LA STORIA. Tutto prende forma da un piccolo laboratorio



1965

1994
-
2001

2005

Santalucia Mobili nasce nel 1965 a Prata di Pordenone e la sua storia coincide con lo sviluppo industriale ed economico, ma anche sociale e culturale, di questo territorio.

Tutto ha inizio tra le mura del garage di uno dei Soci fondatori, per poi trovare sviluppo nello spazio più grande di un capannone. L'artigianalità ha però segnato profondamente lo stile di Santalucia Mobili, diventando una delle caratteristiche distintive del suo modello di business.

Inizialmente il core business era concentrato nella produzione di camere da letto e soggiorni bloccati. Dal 1994 al 2001 **la gamma si amplia con l'inserimento di camere da letto e soggiorni componibili.**

Questo richiede anche un adeguamento della produzione e nel 2005, in soli 6 mesi, viene costruito il **secondo stabilimento**, sito a Prata di Pordenone.



SANTALUCIA MOBILI

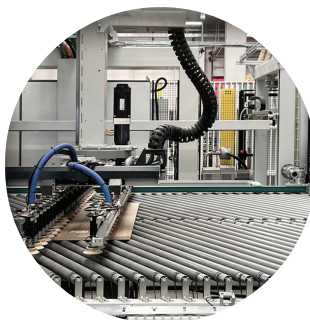

2017

2020



La nostra storia passa anche dall'**evoluzione del logo aziendale**, che ha attraversato i decenni fino all'ultimo progetto di **restyling** con l'aspetto attuale, avvenuto nel 2017, con l'obiettivo di alzare il posizionamento.

Dal 2020 inizia anche un **percorso di investimenti dal punto di vista tecnologico**, indispensabili per anticipare le richieste di un mercato sempre più veloce ed esigente.

■ 1.1 LA STORIA. Tutto prende forma da un piccolo laboratorio

EVOLUZIONE DEL LOGO SANTALUCIA MOBILI



1965



1985



1975



2007

santa lucia

2014

santa lucia

2016

santa lucia

2015

SANTALUCIA MOBILI

2017

■ 1.2 LA CATENA DI FORNITURA

La catena di fornitura di Santalucia Mobili è un processo complesso che coinvolge diversi attori e fasi. Di seguito viene fornita una descrizione generale [GRI 2-6]:

1. ACQUISIZIONE DELLE MATERIE PRIME

La catena di fornitura di Santalucia Mobili inizia con l'acquisizione delle materie prime necessarie per la produzione dei mobili. Queste materie prime possono includere **legno, metallo, tessuti, vetro e componenti elettronici**, a seconda del tipo di mobili prodotti.

2. PRODUZIONE

Una volta che le materie prime sono state acquisite, inizia la fase di produzione. Santalucia Mobili dispone di impianti di produzione attrezzati con macchinari e tecnologie all'avanguardia per realizzare i mobili. Questa fase comprende la **lavorazione delle materie prime, la lavorazione del legno, la fabbricazione dei componenti, l'assemblaggio e il controllo di qualità**.

3. IMBALLAGGIO E STOCCAGGIO

Dopo la produzione, i mobili vengono imballati in modo adeguato per proteggerli durante il trasporto. Vengono utilizzati **materiali di imballaggio sicuri e resistenti** per evitare danni durante il trasporto e lo stoccaggio.

4. DISTRIBUZIONE

Santalucia Mobili ha una **rete di distributori e rivenditori in diverse località**. I mobili vengono spediti ai punti vendita attraverso la logistica di distribuzione. Questa fase coinvolge il **coordinamento delle spedizioni**, il **monitoraggio della logistica** e la **gestione degli ordini** per garantire che i mobili siano consegnati in modo tempestivo e accurato ai punti vendita.

5. ASSISTENZA POST- VENDITA

Santalucia Mobili fornisce anche servizi di assistenza post-vendita ai clienti. Questo può includere la **gestione delle richieste di garanzia**, l'**assistenza per l'installazione dei mobili**, la **manutenzione** e la **risoluzione delle criticità**. L'azienda si impegna a fornire un servizio di qualità per garantire la soddisfazione dei clienti.

35.350 m²
AREA PRODUTTIVA

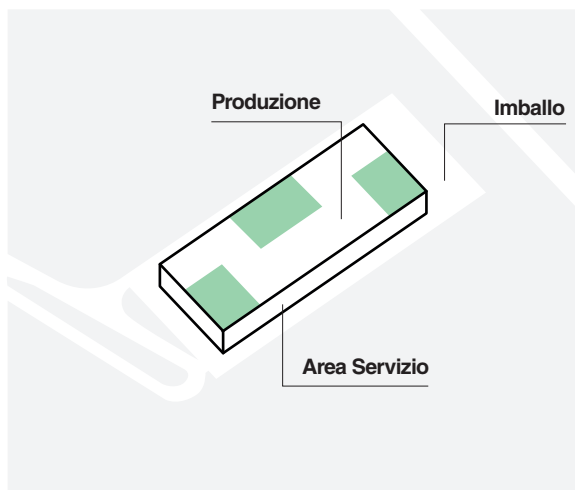

Via Sagree, 21

Sito di produzione di
12.600 m²

Nel sito di produzione situato in Via Sagree, ci occupiamo della **produzione dei semilavorati MTS** (make to stock) e di una parte dei **semilavorati MTO** (make to order).

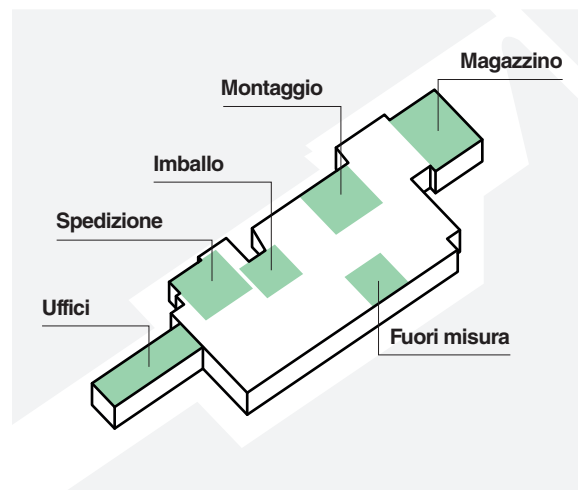

Via Daniele Manin, 34

Sito di produzione di
22.750 m²

Nel sito di produzione in Via Manin, invece, avviene il **montaggio**, l'**imballaggio** e la **spedizione della merce**. L'intero processo è gestito attraverso una pianificazione e programmazione della produzione in base al portafoglio ordini, che consente di garantire un flusso efficiente e organizzato delle attività lungo la catena di fornitura.

1.3 I NOSTRI BRAND

Le creazioni di Santalucia Mobili si sviluppano attorno a tre brand, ciascuno con una propria identità, ma perfettamente complementari tra loro: pur rispondendo in modo diverso alle esigenze dei nostri clienti, hanno una perfetta sinergia [GRI 2-6].



IKONA: LIVING ELEGANTE, per una casa di design

Ikona è il brand pensato per chi ama le architetture dalla **forte impronta geometrica** e dal **fascino scultoreo**.

Un brand con due collezioni, Dandy e Innova, per arredare la zona giorno con soluzioni innovative.

La forza della modularità e finiture speciali danno vita a una casa moderna, di tendenza, traducendo i progetti in prodotti dal design unico per dare forma a uno stile personalizzato.



HOMY: STILE FUNZIONALE

Homy è il brand di Santalucia Mobili per arredare la zona giorno e la zona notte combinando la **concretezza dei prodotti** all'**attenzione per il design**.

Ogni elemento è pensato, progettato e realizzato per rispondere con un'infinità di soluzioni a tutte le esigenze abitative.

Il design e la funzionalità sono alla base di tutte le collezioni HOMY.

La forza di questo brand è trasformare elementi contenitivi da oggetti marginali di una stanza in spazi modulabili in cui vivere la quotidianità.



PRATICO: SPIRITO YOUNG

Pratico esprime le tendenze dell'arredamento giovane, con **effetti materici e geometrie versatili in composizioni originali**, dove la funzionalità e il design vanno di pari passo.

Mobili dal design moderno per il living e per la zona notte da personalizzare con dettagli unici: effetto Pratico, di nome e di fatto.

1.4 I NOSTRI MERCATI

Il mercato servito maggiormente è il mercato italiano e stiamo rafforzando il mercato estero: siamo presenti in 5 continenti e 43 paesi. Durante il 2022 le aree di maggior crescita sono state: **Europa, Nord America, Sud Est Asiatico e Medio Oriente: in particolare Francia, Filippine, Singapore, Emirati Arabi e USA** [GRI 2-1].

5

continenti

43

paesi

Santalucia Mobili continua ad investire per lo sviluppo dei mercati in cui è presente e nello stesso tempo sta avvicinando mercati emergenti come quello Africano e Indiano. Ripartiremo inoltre, dopo le recenti chiusure causate dalla pandemia, con il programma di apertura di show room in Cina. Nel 2023 c'è la previsione di introdurre una nuova collezione di complementi che potrà facilitare l'apertura di nuovi showroom in tutto il mondo.

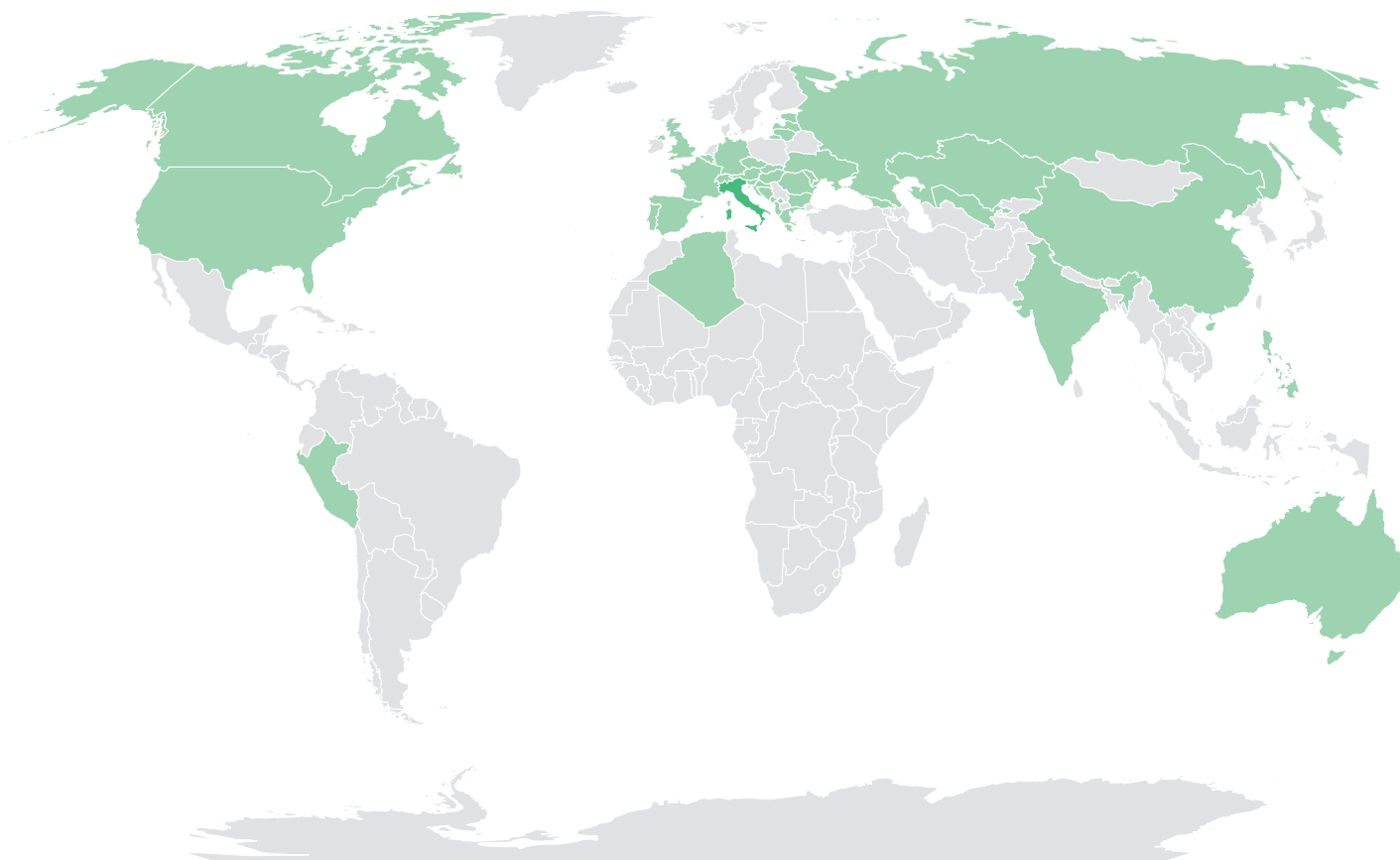



2

LA GOVERNANCE

Santalucia Mobili è governata da un **Consiglio di Amministrazione (CDA)** eletto dall'Assemblea soci. I membri del CDA sono espressione degli azionisti [GRI 2-9]. Sono tutti esecutivi e hanno le competenze necessarie per la gestione responsabile del business nel rispetto degli obiettivi di sviluppo sostenibile. Gli Amministratori assumono quindi la piena responsabilità delle performance economiche, sociali e ambientali, ma al momento non è stata predisposta una procedura di valutazione nel controllo della gestione degli impatti [GRI 2-18]. Attualmente il CDA è composto da 2 Uomini e 1 donna. Ha un consiglio di amministrazione di cui fanno parte il Presidente del consiglio di amministrazione, un consigliere delegato e un vice presidente del consiglio, per una fascia di età che va dai 48 ai 59 anni. Il CDA è così composto per garantire aspetti di diversità e indipendenza [GRI 2-10]. Il presidente del massimo organo di governo non è un alto dirigente dell'organizzazione. [GRI 2-11]

CdA

- Donne
- Uomini

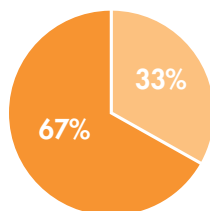

Team Sostenibilità

- Donne
- Uomini

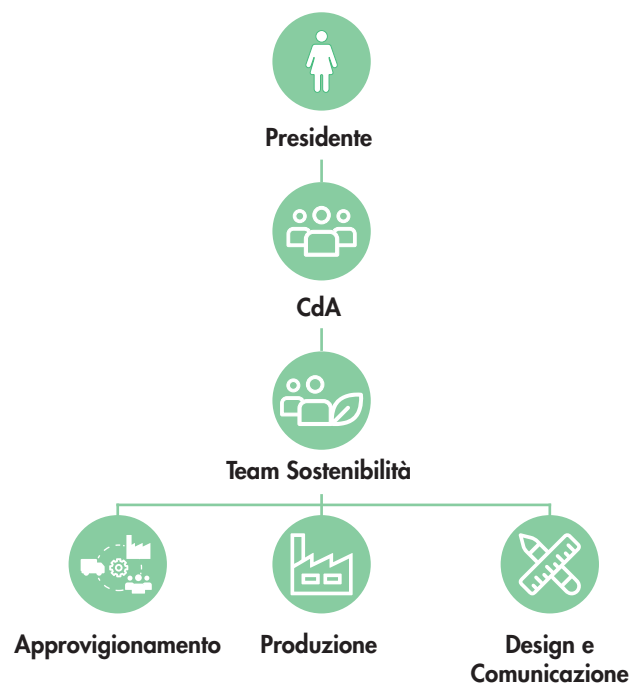
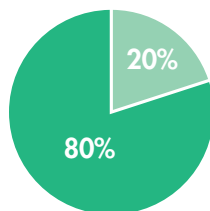

Santalucia Mobili sente forte l'impegno verso la sostenibilità. Per questo, nel 2020 è stato istituito il **Team di Sostenibilità** [GRI 2-17], costituito da un CDA allargato, che vede la partecipazione di alcuni membri del CDA e dei responsabili delle funzioni strategiche per l'organizzazione: acquisti, commerciale, marketing, operations, EDP e tesoreria. Il team riporta continuamente al massimo organo di governo sulla gestione degli impatti dell'organizzazione sull'economia, sull'ambiente e sulle persone [GRI 2-12]. In particolare, è stata predisposta una riunione mensile per il confronto [GRI 2-13].

■ 2.1 VISION E MISSION

La vision e la mission di un'azienda ne orientano la strategia e gli obiettivi concreti nel lungo termine. Definiscono il motivo per cui un'impresa esiste, a cosa vuole servire, come intende contribuire a rendere il mondo migliore.

VISION

Il nostro obiettivo a lungo termine

“L'azienda che vale, perché tu vali”

MISSION

Il contributo che vogliamo portare

**“Pensiamo, progettiamo
e fabbrichiamo mobili per vestire
con cura le nostre case e quelle
dei nostri clienti”**

PURPOSE

Il proposito che ne caratterizza l'essenza

**“Costruiamo un modello
organizzativo contaminante
verso un mondo sostenibile”**

2.2 DAI VALORI AI COMPORTAMENTI

I valori sono il vincolo fondamentale tra quello in cui crediamo e i nostri comportamenti, guidano e dirigono la nostra condotta e influenzano la nostra esperienza quotidiana. Ecco perché definire i valori aumenta il senso di appartenenza dei lavoratori all'azienda, creando le motivazioni forti che conducono al raggiungimento di obiettivi comuni.





LE RADICI

Santalucia Mobili è profondamente orgogliosa delle proprie radici artigiane che affondano nel territorio di origine, in un ambiente familiare che trae linfa vitale dal suo saper fare. Sono quelle radici, quel DNA che oggi le forniscono l'energia necessaria per il raggiungimento di importanti obiettivi e per affrontare le sfide del futuro in termini di sviluppo di valore per tutti gli stakeholder.



KAIZEN

Il miglioramento è un processo continuo da compiere a **piccoli passi, per raggiungere il massimo coinvolgimento.**



ASCOLTO

Il valore dell'ascolto è legato alla comprensione del pensiero altrui. C'è **libertà nell'espressione delle idee**, che vengono considerate con attenzione, apertura e senso critico. Tutte le funzioni sono accessibili ad un dialogo: non esistono etichette e ruoli quando si tratta di crescere attraverso un confronto costruttivo.



SINCERITÀ

Solo attraverso **feedback costruttivi** possiamo crescere insieme. Per questo è importante uscire dalla logica del giudizio per esprimere punti di vista e aspettative. L'errore è un momento di crescita che permette di individuare il punto di miglioramento.



OSPITALITÀ

In Santalucia Mobili si vive un **ambiente familiare**, fatto di accoglienza e informalità. Solo così tutti possono mettere l'anima in ciò che fanno.



RESPONSABILITÀ DIFFUSA

Gli impegni presi sono rispettati nella consapevolezza che **solo con il contributo di tutti si può generare valore**. Si persevera sempre nella ricerca della qualità, ponendo attenzione agli sprechi di energia e materiali, rispettando il sistema nel quale siamo inseriti.



SEMPLICITÀ

Non esistono barriere in Santalucia Mobili: ogni giorno le persone vivono di ciò che creano. Le regole sono semplici e il rispetto passa dalla loro osservazione. Le **procedure sono snelle, per una comunicazione semplicemente efficace**.

2.3 “TO DO FUTURE”

L'attenzione ai temi della sostenibilità è una variabile di rilevanza strategica, in quanto parte integrante dei modelli di business e leva di creazione di valore economico.

Le imprese hanno un ruolo fondamentale nel realizzare un mondo più inclusivo, equo e sostenibile e integrare gli Obiettivi di Sviluppo Sostenibile dell'Agenda 2030 rappresenta un'opportunità di sviluppo e crescita per l'azienda stessa ed il territorio.

Per questo Santalucia Mobili promuove investimenti, innovazione, sviluppo tecnologico.

Molto spesso il concetto di sostenibilità è associato prevalentemente alla parte legata alla tutela ambientale, ma **sostenibilità significa anche sviluppo economico e rispetto sociale.** Di fronte a dei cambiamenti ambientali irreversibili e destabilizzanti, siamo consapevoli che la dimensione ambientale sia quella più chiara e visibile.

Per questo **abbiamo intrapreso un percorso di efficientamento dei nostri processi attraverso l'applicazione dei principi della filosofia Lean.** Oggi consideriamo la filosofia Lean un pilastro del nostro piano strategico che ci consente anche di raggiungere in modo più strutturato i nostri obiettivi di sostenibilità, soprattutto dal punto di vista della riduzione degli sprechi, del miglioramento continuo e della creazione di valore per tutti i nostri stakeholder.

Sfide, miglioramento continuo e lavoro di squadra sono gli elementi che caratterizzano il nostro percorso. Siamo convinti che l'ottimizzazione dei processi passi attraverso lo sviluppo delle persone.

“To do future. Verso il cambiamento sostenibile” è il cuore della strategia di Santalucia Mobili.

To do è la lista di azioni per costruire il futuro e puntare al cambiamento sostenibile. Queste azioni hanno l'obiettivo di continuare ad offrire prodotti di qualità nel rispetto del pianeta che ci ospita, scegliendo materiali riciclabili e organizzando la produzione in modo da ridurre l'impatto sull'ambiente.

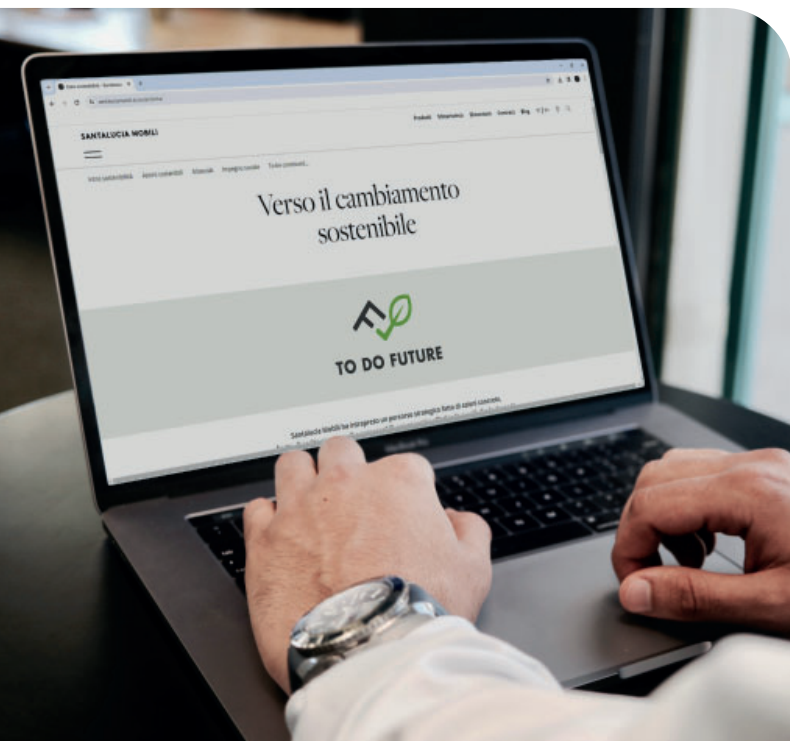

2.4 PRINCIPIO ETICO

Solo attraverso un FARE ETICO e responsabile si può creare valore per tutti gli stakeholder coinvolti: dipendenti, clienti, fornitori, partners commerciali e comunità.

Il codice etico è considerato un patrimonio di tutti i collaboratori di Santalucia Mobili: uno strumento al servizio delle persone, per consentire a tutti di generare e diffondere valore.

Ma rappresenta anche un'alleanza che l'azienda stringe con le proprie risorse umane e con i principali interlocutori esterni.

Allo stesso tempo il codice etico rappresenta anche un'assunzione di responsabilità. È uno strumento fondamentale per garantire la trasparenza e l'integrità nelle relazioni con gli stakeholder e la gestione dei conflitti di interesse all'interno dell'organizzazione [GRI 2-15].

Definendo i principi guida e le norme di comportamento per le risorse che operano in azienda e per l'azienda, evidenzia allo stesso tempo gli impegni fondamentali che Santalucia Mobili assume nei confronti dei dipendenti ed esprime la posizione aziendale nei confronti delle controparti con cui interagisce. Nel corso del 2022 Santalucia Mobili non ha rilevato casi significativi di non conformità a leggi e regolamenti [GRI 2-27].

È chiaro quindi quanto Santalucia Mobili creda in ciò che viene dichiarato nel codice etico, che è molto di più di un documento: è la base su cui poggiano tutte le relazioni.

25

Leggi il nostro
Codice Etico



A top-down view of three people on a rowing machine. The person at the top is a man in a dark tank top and cap. The person in the middle is a man in a white t-shirt with a colorful graphic. The person at the bottom is a woman in a white long-sleeved shirt. They are all holding the blue rowing bars. The machine has white frames and black cables with pink and yellow accents. The background is dark.

3

**I PARTNER CON CUI
CREIAMO VALORE**

Per fare impresa è fondamentale creare reti solide e durature.

Per questo Santalucia Mobili è spesso parte attiva di eventi ed iniziative di associazioni ed organizzazioni, sia del territorio che di respiro nazionale [GRI 2-28].

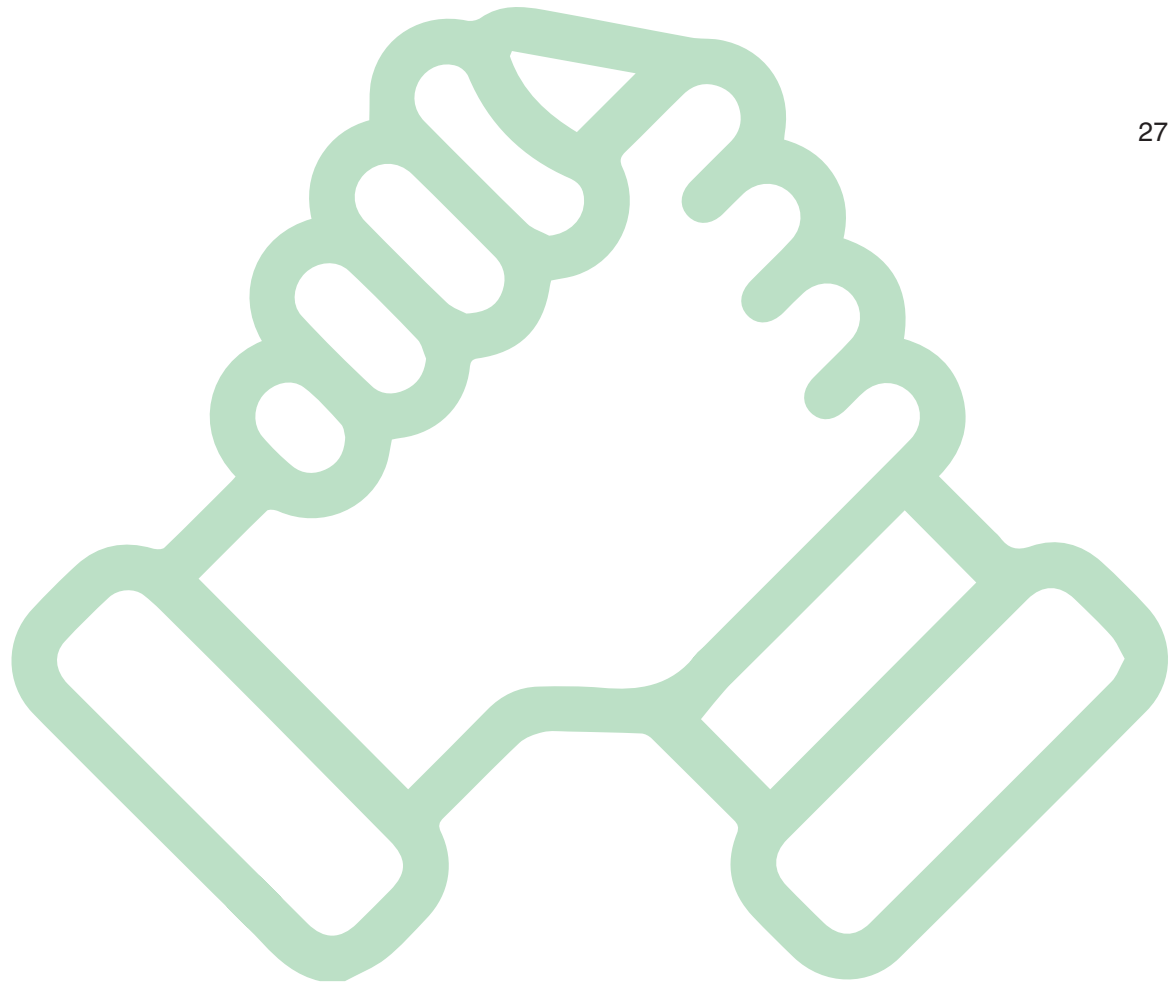



CONFINDUSTRIA ALTO ADRIATICO vuole essere **unione di territori, di culture e di visioni, economiche e sociali, al di là dei confini geografici**. Ha un unico assetto operativo ed è presente con tre sedi a Trieste, Pordenone e Gorizia per meglio servire le esigenze dei propri associati.

Santalucia Mobili è parte attiva di **“CLUSTER LEGNO ARREDO CASA FVG”**, per **creare sinergia e dialogo tra le varie aziende friulane del comparto**, con Federlegno e la Regione Friuli Venezia Giulia per **promuovere le esigenze del settore legno e la filiera arredo-casa**. I rapporti per la crescita del comparto si estendono anche fuori regione, in particolare con il distretto delle cucine delle Marche. Un’iniziativa di grande spessore è “Innovation Platform”, un centro di formazione nel settore del legno e dell’arredo in ottica 4.0, a cui anche i dipendenti possono partecipare.

CLUSTER FVG
LEGNO ARREDO CASA



ITALIAN HABIT è una rete di imprese del settore del mobile istituita nel 2013 per **creare sinergie industriali in termini di know-how**. Proponendo soluzioni per l’arredo, l’obiettivo è riuscire a cogliere tutte le opportunità che il mercato offre, in particolar modo nel settore del contract.

Il primo istituto universitario di Design a livello pubblico in Italia, con cui Santalucia Mobili collabora alla Pordenone Design Week.

ISIA ROMA DESIGN si propone come istituto di design più qualificato in Italia, come dicono nel loro sito.



THE ITALIAN CONCEPT è il network di brand specializzati nella produzione di sedute e complementi d'arredo Made in Italy, in grado di offrire soluzioni di design di alta qualità. **Cura dei dettagli, costante innovazione e personalizzazione sono i principali valori che caratterizzano il gruppo.**

Santalucia Mobili è stata selezionata come azienda partner per **arricchire e ampliare l'offerta dedicata all'arredamento per living e settore alberghiero.**

29

CONSORZIO DEL PANNELLO ECOLOGICO

è una realtà associativa che affonda le sue radici proprio nel concetto di sostenibilità e lo fa promuovendo il reimpiego delle risorse, in particolare del legno, **per rispondere al crescente bisogno di rispetto e tutela dell'ambiente.**



An aerial photograph of a dense forest with a winding road. A stylized leaf graphic is overlaid on the left side, containing the number 4 and the text 'IL PERCORSO DI SOSTENIBILITÀ'.

4

**IL PERCORSO
DI SOSTENIBILITÀ**

Gli stakeholder sono individui o entità che hanno un interesse nei confronti dell'azienda.

Il rapporto tra gli stakeholder e l'azienda è caratterizzato da un'interdipendenza reciproca: le decisioni e le attività aziendali hanno un impatto sugli stakeholder, mentre gli stakeholder influenzano a loro volta l'azienda. È cruciale stabilire momenti di dialogo per comprendere reciprocamente le esigenze. Questo è il motivo per cui tutto inizia con lo

stakeholder engagement, un processo volto a coinvolgere le parti interessate per identificare e comprendere i loro bisogni e aspettative in relazione alla sostenibilità. Avviare un processo di stakeholder engagement dimostra l'impegno dell'azienda a posizionare al centro della propria strategia i temi della sostenibilità.

La mappatura delle categorie e sottocategorie degli stakeholder, più significativi per Santalucia Mobili è la seguente:

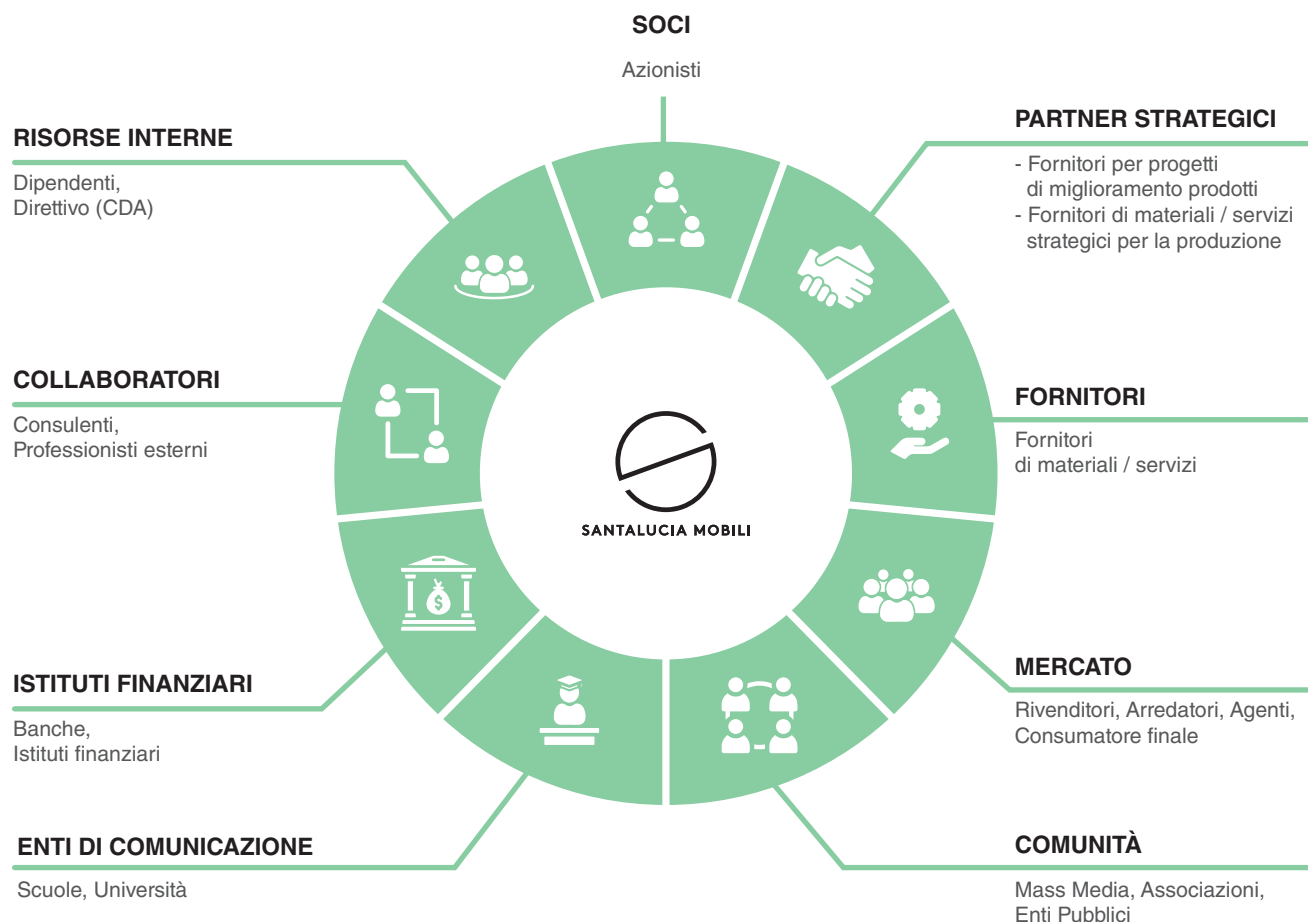

4.1 IL NOSTRO MODELLO DI BUSINESS

IMPATTI POSITIVI

Il principale impatto positivo per la nostra azienda risulta essere rivolto ai clienti, che possono toccare con mano la qualità dei nostri prodotti.

Per quanto riguarda i fornitori creiamo delle relazioni a lungo termine di fiducia, in particolar modo a livello locale. Il coinvolgimento della comunità è per noi un punto rilevante e per questo sosteniamo associazioni a livello locale, dalle realtà sportive alle cooperative sociali.

I lavoratori sono per noi una risorsa fondamentale. Per questo motivo promuoviamo programmi formativi per i dipendenti che favoriscano lo sviluppo personale e cerchiamo di ascoltare le esigenze di ciascuno, supportando l'equilibrio tra la vita personale e quella lavorativa.

PARTNER CHIAVE

I nostri partner chiave sono fornitori e rivenditori, entrambi rilevanti per l'azienda in quanto i primi ci permettono di avere le materie prime affidabili e di qualità che usiamo per creare i nostri prodotti mentre i secondi sono la connessione tra l'azienda e i consumatori finali. Come fornitori consideriamo anche gli istituti finanziari e i consulenti.

Scegliamo i nostri fornitori di materie prime in base anche alle certificazioni che possiedono, sempre più rilevanti in alcuni dei mercati in cui operiamo.

ATTIVITÀ CHIAVE

La nostra attività principale è la produzione di mobili. Il processo produttivo è interamente svolto all'interno dell'azienda, dal rivestimento dei pannelli di truciolare all'imballaggio e la spedizione. Raggiungiamo il cliente finale attraverso venditori di mobili, e-commerce e studi di design. Abbiamo una costante relazione con i clienti attraverso servizi di software grafico e showroom.

RISORSE CHIAVE

Le risorse rilevanti per il nostro business sono molteplici. Durante il processo di produzione i macchinari e il personale (sia per il caricamento degli ordini che per l'assistenza nel processo) sono le principali risorse. Inoltre utilizziamo software grafici e di gestione dei processi. Il nostro sito web, studiato per essere semplice nell'utilizzo e accattivante, rappresenta infine un'ulteriore risorsa importante.

STRUTTURA DEI COSTI

I nostri costi si distribuiscono in più aree e in più processi. Tra questi troviamo il costo del personale, i macchinari, i consumi di energia, le materie prime e il materiale commerciale. La risorsa chiave che incide di più sulla nostra struttura dei costi è il personale mentre come attività chiave più dispendiosa troviamo la produzione.

IMPATTI NEGATIVI

Gli impatti negativi del nostro modello di business derivano da più processi. Il consumo di energia elettrica per i macchinari ha un impatto rilevante in quanto siamo un'azienda manifatturiera, così come il consumo di gas per il riscaldamento negli impianti e i mezzi utilizzati per la distribuzione. Inoltre, l'utilizzo di materie prime, come il truciolare, il melaminico e la carta, costituiscono un ulteriore impatto considerevole nei nostri processi aziendali. Dal punto di vista ambientale cerchiamo di fare del nostro meglio mitigando gli impatti negativi attraverso un progetto per l'installazione di pannelli fotovoltaici in uno dei nostri stabilimenti e la ricerca di nuovi materiali come vernici di origine biologica e rivestimenti facilmente riciclabili e naturali. Per mitigare i nostri impatti e rendere la produzione più efficiente abbiamo inoltre investito nel Lotto Uno, un sistema che ci permette di produrre meno e considerando maggiormente le esigenze del cliente.

PROPOSTA DI VALORE

I valori che ci contraddistinguono sono l'affidabilità, la precisione e la puntualità. Forniamo soluzioni su misura per il cliente, supportandolo nella sua scelta attraverso software grafici, store locator, cataloghi cartacei e campioni dei materiali che utilizziamo.

RELAZIONI CON I CLIENTI

L'attenzione al cliente è molto importante per noi. Per questo motivo abbiamo una politica di sconti focalizzata per ogni fascia della clientela e cerchiamo di fidelizzare il cliente attraverso la fiducia reciproca e un'assistenza sempre presente per qualsiasi necessità.

CANALI DI DISTRIBUZIONE

I canali di distribuzione che utilizziamo si differenziano in base al tipo di clientela. In ogni caso i principali sono listini, cataloghi, newsletter, social media, email e sito web.

SEGMENTI DI CLIENTELA

Riuscendo a soddisfare diverse esigenze, il nostro segmento di clienti finali va dai 25 agli 80 anni, per persone che abbiano un gusto estetico moderno e di design.

I nostri clienti più importanti risultano essere i venditori specializzati con una presenza rilevante nel territorio.

FLUSSI DI RICAVI

I nostri ricavi sono legati alla nostra creazione di valore e avvengono grazie all'ideazione di un prodotto di qualità, facile da assemblare e di costo equilibrato per i clienti.

4.2 GLI IMPATTI DEL NOSTRO BUSINESS

Nel 2022, abbiamo iniziato a strutturare il processo per l'analisi della doppia materialità, effettuando ricerche e interviste con gli stakeholder interni [GRI 2-29].

All'interno dell'azienda, sono stati coinvolti membri del team di sostenibilità, del consiglio esecutivo, responsabili di funzione e responsabili di mercato. Il loro compito è stato quello di classificare gli impatti e la rilevanza di determinate tematiche di sostenibilità sul successo aziendale di Santalucia Mobili e l'impatto che l'azienda ha sulle persone e sull'ambiente, in relazione alle suddette

tematiche di sostenibilità.

L'elenco degli impatti è stato sottoposto a un'analisi e a una revisione da parte dei referenti che supervisionano internamente le attività aziendali.

La tabella seguente mostra gli impatti più significativi sia positivi che negativi e sia potenziali che attuali e una breve descrizione contestualizzata a Santalucia Mobili.

Ad ognuno è stato associato il megatrend ESG e l'argomento materiale di competenza.

34

TEMA	IMPATTI POSITIVI
Contributo allo sviluppo della comunità locale	<ul style="list-style-type: none"> - Garantire il lavoro per la popolazione del territorio - Incremento dei benefici economici per la comunità locale - Impatto positivo derivante da iniziative di supporto alla comunità - Costruzione di relazioni economiche e durature sul territorio
R&D e innovazione sostenibile	<ul style="list-style-type: none"> - Supporto da parte dell'organizzazione alla ricerca e sviluppo - Sviluppo di prodotti innovativi con minor impatto ambientale
Gestione della catena di fornitura	<ul style="list-style-type: none"> - Collaborazione attiva con diversi fornitori di materia prima, che consente di attivare nuovi progetti o migliorare prodotti esistenti
Partnership strategiche	<ul style="list-style-type: none"> - Collaborazione con università e centri di ricerca per nuovi sviluppi di prodotto
Economia circolare	<ul style="list-style-type: none"> - Impatti correlati alla fase di "fine vita" del prodotto: disassemblaggio, riciclo, smaltimento
Gestione della catena di fornitura	<ul style="list-style-type: none"> - Collaborazione attiva con diversi fornitori di materia prima, che consente di attivare nuovi progetti o migliorare prodotti esistenti
Formazione e cultura della sostenibilità	<ul style="list-style-type: none"> - Sensibilizzare i lavoratori e la comunità sulle tematiche di sostenibilità (formazione e cultura della sostenibilità)

TEMA	IMPATTI NEGATIVI
Materie prime	<ul style="list-style-type: none"> - Consumo di materie prime vergini: legno e suoi derivati - Consumo di risorse naturali, produzione di rifiuti (carta, legno, ferro, plastica) per gli imballaggi - Consumo di legno (pallet) per l'imballaggio
Emissioni	<ul style="list-style-type: none"> - Impatti dovuti al trasporto (consumo di carburante, emissioni), produzione di rifiuti da imballaggio (carta/cartone, plastica, legno) - Consumo di combustibile, emissioni in atmosfera, rumore in fase di distribuzione - Emissione di Composti Organici Volatili, COV (composti a base di carbonio che evaporano facilmente in atmosfera, ad es. acetone, tricloroetilene, alcol isopropilico, metiletilchetone e acquaragia minerale)
Consumi energetici ed efficienza produttiva	<ul style="list-style-type: none"> - Gli impatti connessi a sezionatura, levigatura, squadratura, foratura, ecc. sono: consumo di energia elettrica, scarti di produzione - Consumo di energia elettrica, utilizzo di sostanze potenzialmente nocive (colle), emissione di polveri e formaldeide, produzione di rifiuti (scarti, contenitori di colle, stracci sporchi, minuteria metallica) - Consumo di energia elettrica, di combustibile e di acqua
Economia circolare	<ul style="list-style-type: none"> - Impatti correlati alla fase di "fine vita" del prodotto: disassemblaggio, riciclo, smaltimento
Salute e sicurezza sul lavoro	<ul style="list-style-type: none"> - Impatti negativi sulla salute e sicurezza dei lavoratori coinvolti nelle fasi di lavorazione a maggiore rischio
Benessere dei dipendenti	<ul style="list-style-type: none"> - Impatto negativo derivante dalla mancata valorizzazione delle persone a tutti i livelli dell'organizzazione
Occupazione (Attrazione di talenti)	<ul style="list-style-type: none"> - Mancata attrazione di personale e ricambio generazionale
Partnership strategiche	<ul style="list-style-type: none"> - Difficoltà a fare sistema, rete fra imprese (forte campanilismo)
Gestione rifiuti	<ul style="list-style-type: none"> - Emissione di polveri e produzione di rifiuti (scarti di lavorazione) dovuti al processo di triturazione, taglio e sezionatura di derivati del legno - Produzione di scarti di lavorazione - Produzione di rifiuti nella fase di disassemblaggio/smaltimento - In fase di utilizzo, la gestione scorretta del prodotto e dei suoi imballi possono incidere sulla quantità di rifiuti prodotti - Produzione di rifiuti (residui e contenitori di vernici, morchie e acque di verniciatura, filtri di abbattimento, diluente esausto, stracci sporchi di vernici)

4.3 RILEVANZA DELLE PRIORITÀ

Attraverso il processo di due diligence, come richiesto dagli standard GRI, abbiamo individuato le tematiche ESG rilevanti considerando gli impatti positivi e negativi, potenziali e attuali.

Questo ci ha permesso di individuare, coerentemente con la nostra strategia di business, le nostre priorità strategiche in ambito sociale ed ambientale.

Il controllo delle due diligence avviene attraverso la condivisione all'interno del CdA di uno strumento di controllo e attraverso un aggiornamento mensile sull'andamento del business dal punto di vista degli impatti economici, ambientali e sociali [GRI 2-12] [GRI 2-14].

36

4.4 DOPPIA MATERIALITÀ

Il nostro processo di materialità è stato il seguente [GRI 3-1]:

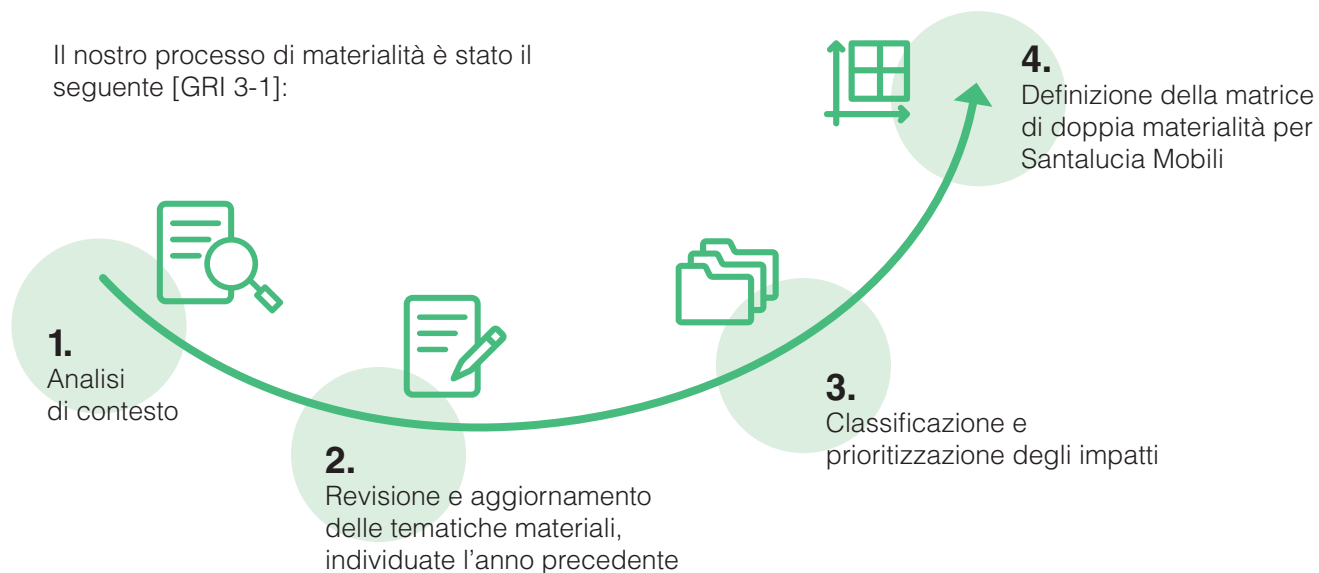

IMPATTO DI SANTALUCIA MOBILI SULLE PERSONE E SULL'AMBIENTE

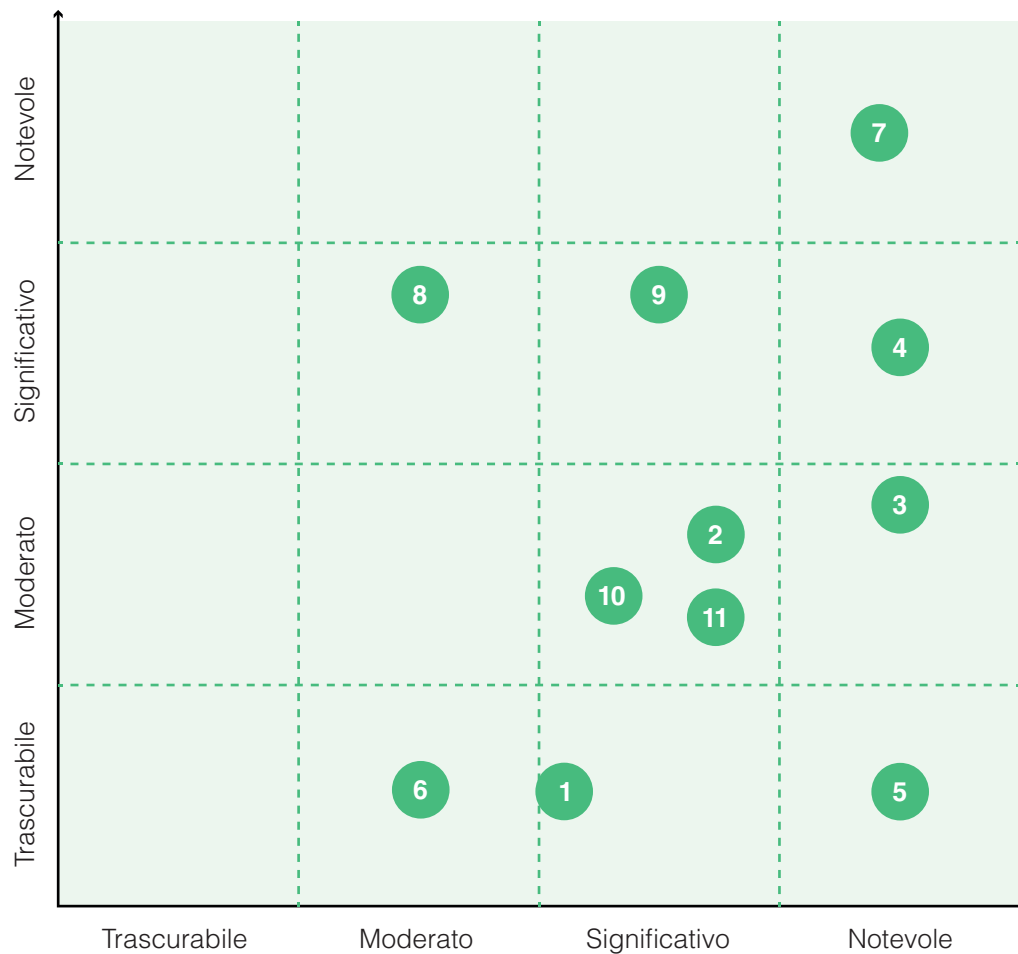

RILEVANZA E IMPATTO SUL SUCCESSO AZIENDALE DI SANTALUCIA MOBILI

LEGENDA

1	Gestione della catena di fornitura e materie prime	7	Occupazione (attrazione di talenti)
2	Gestione rifiuti	8	Partnership strategiche
3	Consumi energetici ed efficienza produttiva	9	Contributo dello sviluppo della comunità locale
4	Economia circolare	10	R&D e innovazione sostenibile
5	Salute e sicurezza sul lavoro	11	Formazione e cultura della sostenibilità
6	Benessere dei dipendenti		

4.5 I TEMI INDIVIDUATI

I risultati ottenuti da questa prima valutazione di materialità ci permettono di orientare le nostre decisioni strategiche di sostenibilità sulle aree di maggiore rilevanza. Abbiamo integrato la nostra analisi di materialità con la metodologia di **Enterprise Risk Management (ERM)**.

Questo ci ha permesso di ottenere una visione completa di quali siano le tematiche di maggiore rilevanza per Santalucia Mobili [GRI 3-2]:

 **1.**
Gestione della catena di fornitura e Materie prime

 **2.**
Gestione rifiuti

 **3.**
Consumi energetici ed efficienza produttiva

 **4.**
Economia circolare

 **5.**
Salute e sicurezza sul lavoro

 **6.**
Benessere dei dipendenti

 **7.**
Occupazione (Attrazione di talenti)

 **8.**
Partnership strategiche

 **9.**
Contributo allo sviluppo della comunità locale

 **10.**
R&D e innovazione sostenibile

 **11.**
Formazione e cultura della sostenibilità

Continueremo a monitorare e valutare l'impatto delle nostre attività, al fine di adottare misure correttive e migliorare costantemente la nostra performance sostenibile. Il nostro impegno rimane quello di contribuire

positivamente al benessere delle persone e alla salvaguardia dell'ambiente, in linea con le tematiche di sostenibilità che abbiamo identificato come rilevanti e prioritarie per la nostra azienda [GRI 2-25].

4.6 I TEMI DI SOSTENIBILITÀ E L'AGENDA 2030

Santalucia Mobili si impegna attivamente nella promozione della sostenibilità, concentrandosi principalmente su **obiettivi di consumo e produzione responsabili** e sulla **creazione di opportunità di lavoro dignitoso che favoriscono la crescita economica**.

L'azienda ha anche posto l'**innovazione dell'industria e delle proprie infrastrutture** come un altro obiettivo prioritario.

A tal fine, Santalucia Mobili stabilisce partnership con altre aziende del territorio che condividono gli stessi interessi nel settore, al fine di creare sinergie per lo sviluppo sostenibile del territorio.

All'interno dell'azienda, viene data **grande importanza alla formazione continua dei dipendenti, garantendo loro opportunità di crescita e sviluppo professionale**.

Inoltre, Santalucia Mobili ha stabilito partnership con istituti universitari per promuovere l'elevazione dei livelli di istruzione e qualità.

L'impegno per il clima si manifesta attraverso l'attenzione verso i consumi energetici e le emissioni, con particolare attenzione alla riduzione delle emissioni di formaldeide.

L'azienda adotta misure e strategie per minimizzare l'impatto ambientale dei propri processi produttivi e per promuovere l'utilizzo di materiali e tecnologie sostenibili.

Santalucia Mobili ha individuato i temi chiave attraverso la sua matrice di materialità e li ha inclusi nel suo piano di sostenibilità. Questi temi sono strettamente correlati a diversi Obiettivi dell'Agenda 2030 delle Nazioni Unite, che sono stati selezionati con l'obiettivo di raggiungere target specifici e sono stati tradotti in azioni concrete.



**Contributo di Santalucia Mobili all'Agenda 2030
grazie ai progetti implementati**

A close-up photograph of a person's hands writing in a yellow notebook on a wooden table. The person is wearing a dark jacket and a watch. In the background, another person is visible, also sitting at the table. The scene is brightly lit, suggesting a sunny day.

5

**LE PERSONE E IL
LORO BENESSERE**

Le persone che compongono la nostra azienda rappresentano uno dei fattori chiave per il nostro successo. Sono loro che contribuiscono a creare un'organizzazione forte, dinamica, animata da entusiasmo e lavoro di squadra. Per tale motivo, ci impegniamo costantemente affinché i nostri dipendenti possano lavorare in un ambiente sicuro e accogliente. La loro sicurezza e il loro benessere sono per noi una priorità assoluta.

Adottiamo misure e procedure specifiche per garantire la sicurezza sul luogo di lavoro, riducendo i rischi e fornendo una formazione adeguata. Siamo consapevoli che un ambiente sicuro promuove un clima di fiducia e permette ai nostri dipendenti di esprimere al meglio le proprie capacità e competenze.

Abbiamo a disposizione la competenza di **147 persone**, suddivise nel seguente modo [GRI 2-7]:

	2022			2021		
	Uomini	Donne	Totale	Uomini	Donne	Totale
Indeterminato	105	39	144	107	41	148
Determinato	2	1	3	1	1	2
Totale	107	40	147	108	42	150
Full Time	101	29	130	104	30	134
Part Time	6	11	17	4	12	16
Totale	107	40	147	108	42	150

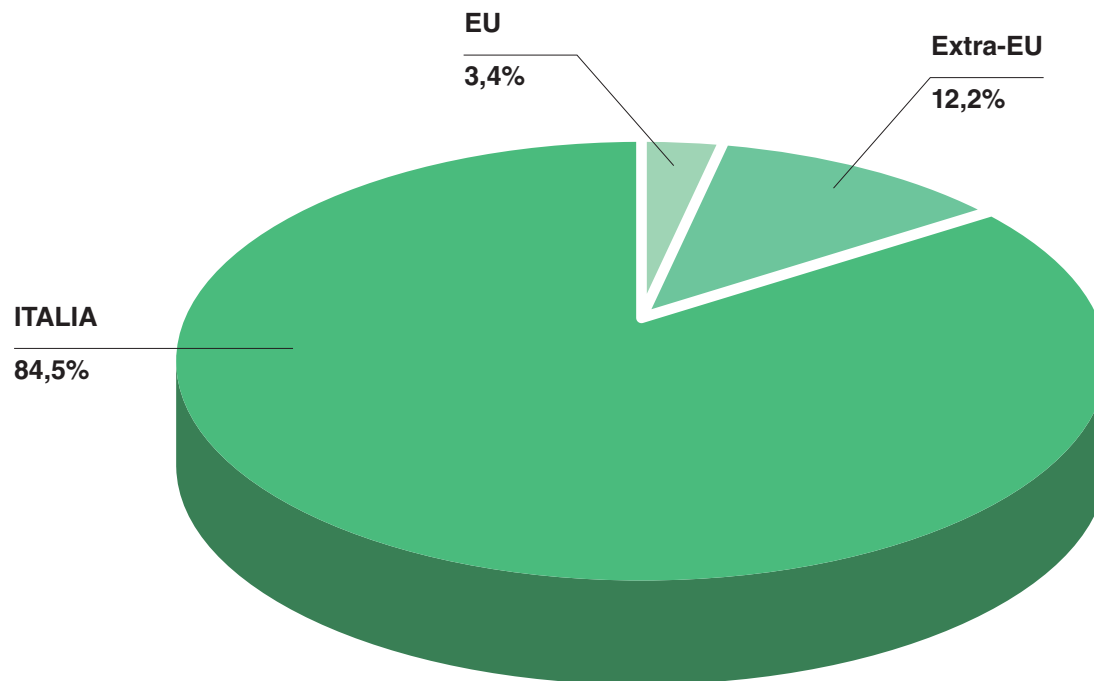

Tutto il personale di Santalucia Mobili è completamente coperto dal **Contratto Collettivo Nazionale di Lavoro (CCNL)** del settore Legno e Arredamento [GRI 2-30].

La maggior parte dei dipendenti di Santalucia Mobili proviene principalmente dalla comunità locale, il che evidenzia quanto l'azienda sia strettamente radicata nel proprio territorio.

In Santalucia Mobili, la comunicazione è aperta e si incentiva l'ascolto e la comprensione delle esigenze di ciascun individuo. Si presta particolare attenzione a conciliare la vita personale con quella lavorativa, e in base alle disponibilità dell'azienda vengono adottate soluzioni di part-time e lavoro agile. L'azienda promuove momenti di incontro coinvolgenti, coinvolgendo le persone a tutti i livelli aziendali, al fine di favorire l'interazione, l'appartenenza e lo spirito di squadra.

5.1 POLITICHE E AZIONI PER LA GESTIONE DELL'OCCUPAZIONE

In Santalucia Mobili le politiche per la gestione dell'occupazione sono state ridefinite considerando il cambiamento strutturale che è emerso a seguito della pandemia.

Questo cambiamento ha dato origine a nuove figure professionali e nuove modalità di prestazione lavorativa. Pertanto, è necessario implementare azioni di sostegno al reddito in modo strutturale e parallelo a interventi volti a favorire l'adeguamento delle offerte di lavoro [GRI 3-3].

La nostra azienda si è adeguata a questo cambiamento introducendo risorse dedicate a fornire un percorso formativo di inserimento al lavoro. Queste risorse consentono ai partecipanti di **acquisire le competenze necessarie per svolgere con maestria il "mestiere" che viene portato avanti con dedizione** dai nostri collaboratori.

Il nostro obiettivo è quello di **instaurare un ambiente lavorativo sereno, sicuro e accogliente**, in cui i nostri collaboratori possano sentirsi completamente a proprio agio.

Siamo aperti a ricevere e valutare i loro suggerimenti, e, per quanto possibile all'interno delle nostre possibilità operative, cerchiamo di soddisfare i loro desideri e richieste.

Abbiamo avviato un percorso mirato a migliorare, anche dal punto di vista del monitoraggio e dell'efficacia, le azioni intraprese relative al tema dell'occupazione. Questo percorso ci consentirà di ottenere risultati concreti nell'anno in corso.

Giornalmente ci troviamo impegnati nell'interagire con i nostri fornitori, clienti e concorrenti, creando una rete di comunicazione essenziale per affrontare le dinamiche mutevoli del mercato del lavoro. Attraverso questa condivisione, ogni realtà aziendale ha la possibilità di individuare la soluzione più adeguata in base alle esigenze che si presentano.



5.2 IL NOSTRO TURNOVER

In tabella sono riportate le informazioni relative alle **assunzioni** [GRI 401-1]

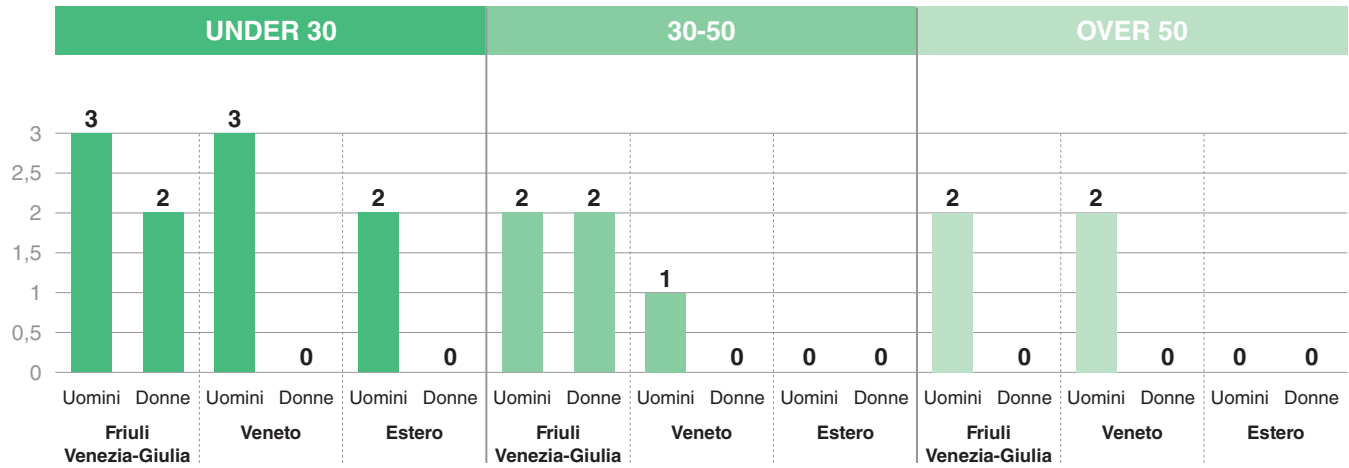

44

In tabella sono riportate le informazioni relative all'**avvicendamento** [GRI 401-1]

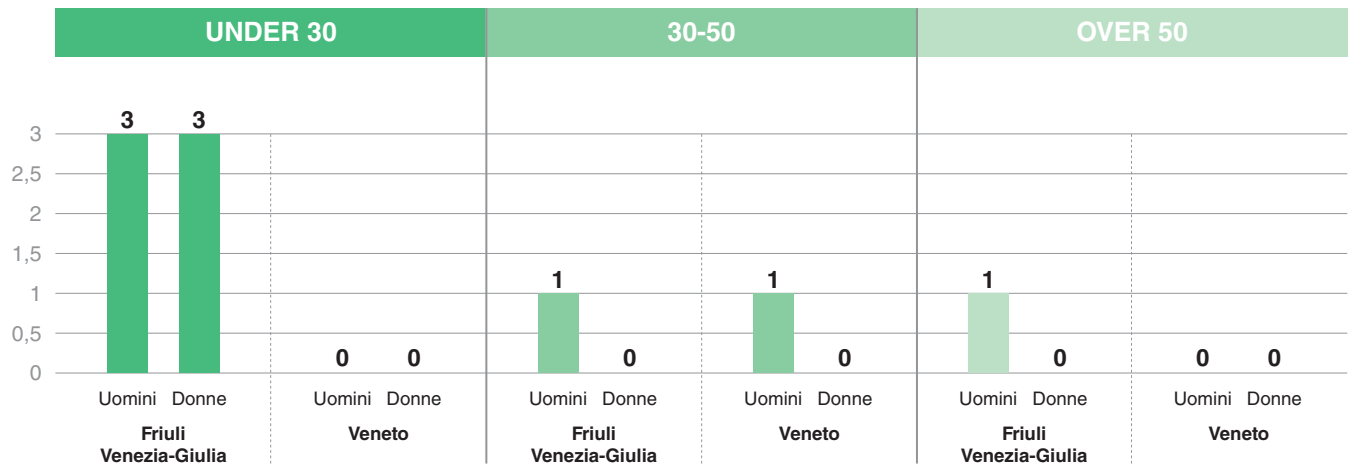

Al fine di garantire una serie di protezioni e vantaggi che contribuiscono al benessere e alla sicurezza dei lavoratori, i benefici forniti da Santalucia Mobili includono: una forma di **assistenza sanitaria integrativa** attraverso il **Fondo Altea**, per i lavoratori dei settori legno e materiali da costruzione; copertura assicurativa in caso di disabilità o invalidità e il congedo parentale come previsto da normativa [GRI 401-2].

I tassi di rientro al lavoro e di fidelizzazione dei dipendenti che hanno usufruito del congedo parentale sono del 100%.

In tabella sono riportate le informazioni relative al **congedo parentale** [GRI 401-3]

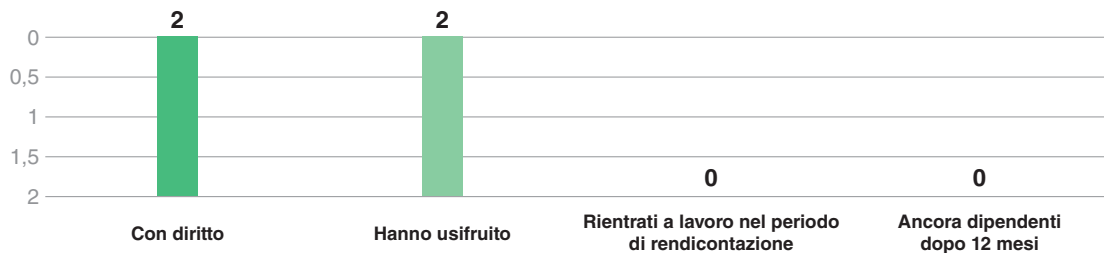

5.3 LA FORMAZIONE

Il capitale umano rappresenta una risorsa strategica di grande importanza, pertanto **è essenziale investire nella crescita delle competenze professionali di tutte le persone, con una prospettiva a lungo termine.**

Santalucia Mobili si impegna attivamente nella formazione sia degli individui che dei gruppi di lavoro, offrendo un'opportunità di crescita che coinvolge tutti i livelli dell'azienda, sia dal punto di vista tecnico che relazionale.

Il risultato di questo impegno si riflette non solo nell'evoluzione professionale delle persone, ma anche nella crescita del business aziendale [GRI 3-3].

Un'iniziativa di particolare rilievo è rappresentata dalla **“Innovation Platform”**, un **centro di formazione nel settore del legno e dell'arredamento che adotta una prospettiva 4.0.** I dipendenti hanno la possibilità di partecipare a questa iniziativa, che offre attività

di addestramento e training per specializzarsi nell'utilizzo di sistemi e macchinari avanzati. La formazione legata alla sicurezza è conforme alle normative vigenti. I percorsi formativi che non riguardano la sicurezza sul lavoro sono stati pianificati in base alle esigenze formative dei dipendenti.

La crescita delle persone è anche strettamente correlata all'adozione della filosofia Lean da parte dell'azienda.

Il Lean management comprende tecniche di gestione e sviluppo delle persone, che sono considerate il vero motore dell'azienda per il miglioramento. È importante coinvolgere tutti i livelli all'interno dell'organizzazione, inclusi il top management, i dirigenti, i responsabili e gli operatori, nel processo di miglioramento. L'impegno a coinvolgere appieno le persone e valorizzarle ha avuto effetti positivi sull'efficienza dei processi aziendali.



5.3.1 MONITORAGGIO DELL'EFFICACIA DELLA FORMAZIONE

La valutazione dell'efficacia della formazione viene condotta dopo un periodo adeguato, quando possibile, al fine di verificare se la persona ha raggiunto gli obiettivi prefissati e dimostra di aver appreso le competenze previste. Tale valutazione viene effettuata da un individuo competente e in grado di valutarla in modo affidabile.

Per quanto riguarda i corsi svolti presso enti esterni, riteniamo che l'efficacia sia confermata dall'ottenimento di un attestato, soprattutto se il corso prevede un esame o un test finale. Nel caso dei corsi interni aziendali o del supporto fornito sul campo, l'efficacia viene valutata dalla capacità dell'operatore di dimostrare l'apprendimento delle competenze necessarie (ad esempio, l'utilizzo di una macchina o l'esecuzione di un'attività) e la capacità di gestire in modo autonomo le attività assegnate.

Riteniamo che sia **fondamentale garantire una valutazione accurata dell'efficacia della formazione**, in quanto ci consente di valutare l'effettivo apprendimento delle competenze e la capacità di applicarle nel contesto lavorativo. Ci impegniamo a fornire le risorse e il supporto necessari affinché la valutazione dell'efficacia della formazione sia affidabile e mirata a garantire il miglioramento continuo delle competenze e delle prestazioni dei nostri dipendenti.

ORE TOTALI DI FORMAZIONE EROGATE ai dipendenti per genere e categoria professionale [GRI 404-1]

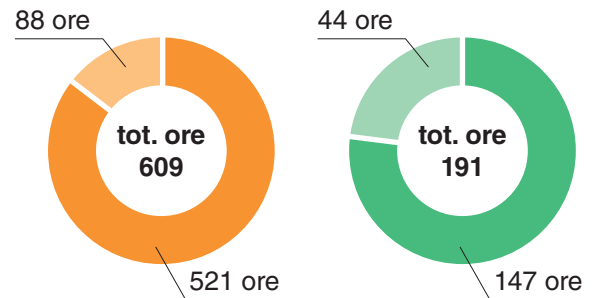

ORE MEDIE DI FORMAZIONE EROGATE ai dipendenti per genere e categoria professionale [GRI 404-1]

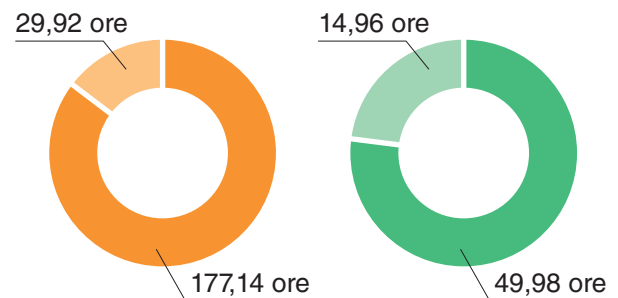

OPERAI

Donne

Uomini

IMPIEGATI

Donne

Uomini

5.4 SALUTE E SICUREZZA SUL LAVORO

Abbiamo avviato iniziative specifiche per ciascun reparto dell'azienda, implementando progetti formativi di lean management che integrano tematiche legate alla sicurezza e alla salute sul luogo di lavoro con il costante miglioramento degli ambienti lavorativi e delle attività di produzione.

Attraverso questi progetti, miriamo a **promuovere una cultura aziendale improntata alla sicurezza, alla salute e al miglioramento continuo**. Le azioni intraprese sono finalizzate a fornire al personale gli strumenti e le competenze necessarie per identificare e gestire i rischi, nonché per partecipare attivamente al processo di miglioramento del proprio ambiente di lavoro. I progetti formativi di lean management rappresentano una combinazione strategica tra sicurezza, salute e miglioramento continuo. Intendiamo promuovere una mentalità orientata alla prevenzione, alla consapevolezza e alla responsabilità individuale e collettiva per garantire luoghi di lavoro sempre più sicuri, salutarì ed efficienti.

Santalucia Mobili si impegna a sostenere e promuovere tali iniziative, riconoscendo l'importanza di un approccio integrato che abbracci la sicurezza, la salute e il continuo miglioramento per **raggiungere elevati standard di qualità e benessere per tutto il personale**.



■ 5.4.1 POLITICHE E AZIONI PER LA GESTIONE DELLA SALUTE E SICUREZZA SUL LAVORO



La nostra azienda si impegna a garantire il rispetto degli standard di sicurezza stabiliti dalla normativa vigente, attraverso una costante verifica e monitoraggio al fine di prevenire e ridurre i rischi.

Abbiamo implementato una politica aziendale volta a promuovere la sicurezza e la salute sul luogo di lavoro. Tale politica ci consente di formare e istruire tutti i dipendenti per la prevenzione degli infortuni, assicurando alti standard di sicurezza non solo per il nostro personale, ma anche per i visitatori e i dipendenti di aziende esterne che collaborano con noi.

Definiamo inoltre dettagliate procedure di emergenza per affrontare eventuali incidenti, garantendo un tempestivo intervento e una gestione efficace delle situazioni di crisi [GRI 3-3].

La sicurezza e la salute dei nostri dipendenti sono priorità assolute e il nostro impegno è volto a creare un ambiente di lavoro sicuro, in cui ognuno si senta protetto e tutelato. Attraverso la formazione continua, la sensibilizzazione e l'applicazione di buone pratiche, promuoviamo una cultura della sicurezza che coinvolge tutti i livelli dell'organizzazione.

Siamo consapevoli che la prevenzione degli incidenti e la tutela della salute sul lavoro sono elementi fondamentali per garantire il benessere delle persone e il successo dell'azienda nel suo complesso.

In Santalucia Mobili non è presente un sistema di gestione specifico per la salute e la sicurezza sul lavoro. Tuttavia, **Santalucia Mobili monitora costantemente le condizioni di tutti i lavoratori nel rispetto degli standard di riferimento e delle leggi in vigore** [GRI 403-8]. Le mansioni sono descritte all'interno di un documento di valutazione dei rischi (DVR) che fornisce indicazioni sulle procedure da seguire [GRI 403-1].

I lavoratori sono incoraggiati a segnalare eventuali near miss, ovvero situazioni che potrebbero aver portato a incidenti o lesioni, al fine di investigare ulteriormente le condizioni lavorative che potrebbero non garantire adeguata sicurezza e salute. Tali segnalazioni vengono valutate dal servizio di prevenzione e protezione. Durante le ispezioni periodiche, il responsabile del servizio di prevenzione e protezione interagisce con i lavoratori, i quali hanno l'opportunità di evidenziare eventuali criticità o problemi. Tuttavia, la raccolta e la segnalazione di fattori che potrebbero trasformarsi in situazioni pericolose è compito dei preposti.

Nonostante l'assenza di un sistema di gestione della sicurezza dedicato, sono programmati controlli affidati a un servizio esterno di prevenzione e protezione.

Il responsabile del servizio effettua regolarmente ispezioni nell'azienda al fine di garantire la conformità alle normative di sicurezza. Qualora un lavoratore percepisca un pericolo, è suo dovere rivolgersi al preposto, il quale valuterà la situazione lavorativa e apporterà eventuali correzioni necessarie.

L'assenza di richiami nei confronti dei lavoratori in ambito di salute e sicurezza, evidenzia che non sono presenti condizioni che indicano la presenza di eventuali pericoli [GRI 403-2].

Attraverso il Contratto Collettivo Nazionale di Lavoro (CCNL), i dipendenti hanno la possibilità di iscriversi al Fondo Altea per beneficiare di agevolazioni sanitarie. Questo fondo, costituito nel 2012, fornisce prestazioni sanitarie complementari ai lavoratori dipendenti e ai loro familiari. Essi possono accedere a visite specialistiche, esami diagnostici, check-up, trattamenti fisioterapici e pacchetti maternità presso le strutture convenzionate o richiedere il rimborso delle spese mediche sostenute. Tuttavia, al momento non sono presenti servizi o programmi specifici per la promozione della salute né azioni specifiche per la prevenzione e la mitigazione degli impatti in materia di salute e sicurezza [GRI 403-6] [GRI 403-7].

Le informazioni relative alla salute dei lavoratori sono gestite esclusivamente dal medico competente e l'azienda non riceve informazioni sullo stato di salute dei dipendenti, ma potrebbe ricevere indicazioni sulle misure preventive in caso di rischi specifici [GRI 403-3].

Attraverso il Rappresentante dei Lavoratori per la Sicurezza (RLS), i lavoratori hanno la possibilità di segnalare le condizioni che mettono a rischio la salute e la sicurezza sul lavoro. Queste questioni vengono affrontate durante la riunione periodica annuale, come previsto dall'articolo 35 del Decreto Legislativo 81/08.

Non esistono comitati congiunti tra la dirigenza e i lavoratori per discutere questioni legate alla salute e sicurezza.

La formazione, in particolare quella finanziata, viene condivisa con le rappresentanze sindacali, che sottoscrivono gli obiettivi formativi proposti [GRI 403-4].

In conformità all'accordo Stato-Regioni del 21 dicembre 2011 e agli standard minimi di formazione (SMI), viene fornita ai lavoratori una formazione generica e specifica in base alle mansioni svolte [GRI 403-5].

I principali tipi di infortuni sul lavoro che possono verificarsi ai lavoratori includono: ferite da taglio, inciampi e cadute.

Le azioni adottate in fase di pianificazione per eliminare i pericoli sul luogo di lavoro e ridurre al minimo i rischi si basano sull'utilizzo della gerarchia dei controlli [GRI 403-9].

Nel corso del 2022, gli indici di frequenza e gravità degli infortuni di Santalucia Mobili sono stati calcolati in base a 1.000.000 di ore lavorative e sono i seguenti [GRI 403-9].

In Santalucia Mobili non si sono verificate particolari tipologie di malattie professionali [GRI 403-10].

INDICI DI FREQUENZA

Numero infortuni	Numero ore lavorate	Indice
3	234.293,41	12,80

INDICI DI GRAVITÀ

Numero giorni infortuni	Numero ore lavorate	Indice
138	234.293,41	0,59

ASSENZA DAL LAVORO

Ore assenza	Ore presenza da contratto	Indice
62.843,99	234.293,41	26,82

ORE STRAORDINARIO SU ORE LAVORATE

Ore assenza	Ore presenza da contratto	Indice
5.754,00	234.293,41	2,46

5.5 SUPPORTO AL NOSTRO TERRITORIO

Santalucia Mobili si impegna attivamente nel contribuire al benessere della comunità. L'azienda promuove progetti autonomi e sostiene organizzazioni nel campo sociale, rafforzando il rapporto tra il mondo imprenditoriale e quello scolastico [GRI 3-3].

La formazione è una priorità per Santalucia Mobili, che collabora con scuole e implementa iniziative educative. L'azienda comprende l'importanza di investire nell'istruzione dei giovani e si impegna a creare un ambiente favorevole alla crescita degli studenti. Santalucia Mobili dimostra un impegno concreto nel progresso sociale, riconoscendo che il successo va oltre il profitto economico. La sua dedizione all'impegno sociale serve da modello positivo per altre aziende, ispirando l'integrazione tra mondo imprenditoriale e sociale.

52



UN LIBRO IN DONO PER PROMUOVERE LA LETTURA

Nel mese di gennaio, Santalucia Mobili ha **donato una copia del libro “Drilla”** dell'autore Andrew Clements **a ciascuno degli alunni delle quattro classi prime della scuola secondaria di primo grado “G. Ungaretti” dell'Istituto Comprensivo “Federico da Prata”**.

Questo romanzo è stato scelto su suggerimento degli insegnanti ed è incentrato su una storia che esalta il potere delle parole come strumento per arricchire e aprire la mente.

Questa iniziativa è stata ideata per **promuovere la lettura tra i ragazzi, con l'obiettivo di farla diventare una fonte di ispirazione fondamentale per la loro crescita culturale**. L'iniziativa ha suscitato immediato interesse da parte di Santalucia Mobili, che vede in questa azione un rafforzamento dei suoi valori aziendali, ovvero contribuire al benessere della comunità.

LA PORDENONE DESIGN WEEK 2022

Santalucia Mobili ha nuovamente partecipato alla **XI edizione della Pordenone Design Week**, che si è svolta dal 7 al 11 marzo.

Dopo due anni di eventi virtuali, finalmente l'evento si è tenuto in presenza.

Il design è stato il protagonista indiscusso della settimana, diventando il punto di congiunzione tra le aziende locali e il mondo della scuola.

Nell'ambito delle attività organizzate da Santalucia Mobili, **i ragazzi dell'ISIA "Istituto Superiore per le Industrie Artistiche" hanno avuto l'opportunità di partecipare ad un workshop dedicato con visita in azienda al comparto produttivo e alla Materioteca**, cuore pulsante dello showroom aziendale.

Un incontro utile agli studenti ai fini dello sviluppo del progetto di design affidatogli: realizzare un arredo "fluid" ed ecosostenibile utilizzando, per almeno il 50%, materiali in giacenza a magazzino.



53

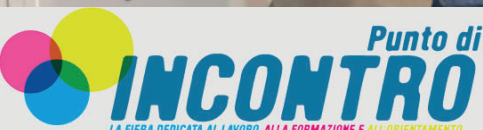
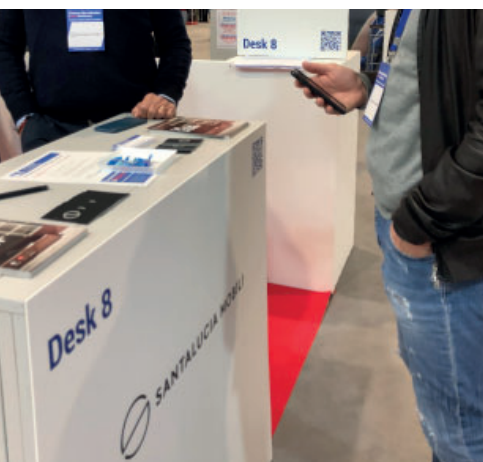

FIERA DEDICATA AL LAVORO, ALLA FORMAZIONE, ALL'ORIENTAMENTO

Punto di Incontro è una fiera dedicata all'orientamento, alla formazione e al lavoro nella regione Friuli-Venezia Giulia, a cui nel 2022 ha partecipato anche Santalucia Mobili. Da oltre 10 anni, questa manifestazione offre un punto di incontro e confronto tra due attori principali: da un lato, gli studenti degli ultimi anni delle scuole superiori, i neo-diplomati, i laureati e le persone in cerca di un primo impiego, di reinserimento o di specializzazione; dall'altro lato, il mondo delle imprese e della formazione. Durante l'evento, **i partecipanti hanno l'opportunità di interagire direttamente con le aziende, le istituzioni educative e i centri di formazione.** Gli studenti e i giovani professionisti possono scoprire le diverse opportunità di carriera disponibili, ottenere informazioni sulle scuole e i corsi di formazione, e avere accesso a consulenze e orientamento professionale. Allo stesso tempo, le imprese e gli enti formativi hanno la possibilità di presentare le proprie attività, promuovere le opportunità di lavoro e di formazione, e individuare potenziali candidati per le proprie esigenze di reclutamento. Punto di Incontro è diventata una manifestazione di riferimento per chi desidera esplorare le possibilità di carriera, avviare una nuova formazione o trovare un'opportunità di lavoro.

SANTALUCIA MOBILI SCENDE IN CAMPO CON IL VOLLEY PRATA

Santalucia Mobili ha confermato il suo sostegno come **sponsor Platinum per la stagione sportiva 2022-2023**, collaborando con la **squadra di pallavolo maschile Volley Prata**. Questa partnership tra l'azienda e lo sport evidenzia l'impegno attivo di Santalucia Mobili nel sostenere iniziative a livello sociale e nel supportare una realtà locale. Inoltre, rappresenta un'opportunità interessante per creare nuovi legami, condividere storie e obiettivi comuni.



IL SUPPORTO ALLA FATTORIA SOCIALE "IL PONTE"

Santalucia Mobili ha scelto di posizionare il proprio logo su un furgoncino di **Fattoria Sociale Il Ponte**.

Questa collaborazione rappresenta l'impegno di Santalucia Mobili nel supportare l'importante lavoro svolto dalla fattoria sociale, un'**organizzazione che si dedica alla promozione dell'inclusione sociale attraverso progetti agricoli e attività di supporto per persone con disabilità**.

L'apposizione del logo sul furgoncino è un segno tangibile di solidarietà e sostegno nei confronti di Fattoria Sociale Il Ponte, evidenziando l'importanza di tali iniziative nel promuovere il benessere e l'inclusione nella comunità.

ADOTTA UN ALVEARE BIO

Santalucia Mobili partecipa attivamente al progetto **“Adotta un alveare Bio”**, un’iniziativa promossa dal **Gruppo Illiria in collaborazione con l’Azienda Agricola Canais**, un’azienda agricola friulana specializzata nell’apicoltura. Il proprietario, un esperto apicoltore con 14 anni di esperienza, offre la possibilità di adottare uno o più alveari a chiunque desideri farlo.

Santalucia Mobili ha scelto di aderire al progetto adottando **12 alveari situati nella località di Moruzzo**. Ogni alveare è stato associato a un nome che richiama i brand e i prodotti dell’azienda. Attraverso questa adozione, l’azienda non solo contribuisce alla protezione delle api e alla promozione dell’apicoltura sostenibile, ma offre anche ai dipendenti la possibilità di visitare gli alveari e ricevere aggiornamenti sulle attività in corso. Inoltre, al termine della stagione apistica, viene fornita una quantità di miele biologico come segno di gratitudine. Come segno di apprezzamento e condivisione di questa iniziativa con i dipendenti, Santalucia Mobili ha regalato a tutti i dipendenti un vasetto di miele come regalo di Natale. Questa iniziativa non solo sottolinea l’impegno dell’azienda verso la sostenibilità e l’ambiente, ma anche il desiderio di coinvolgere attivamente i dipendenti nel sostegno a progetti che promuovono la biodiversità e il benessere delle comunità locali.



VITE DA VIVERE

Santalucia Mobili ha effettuato una donazione al **progetto “Vite da Vivere” della Fondazione Welfare**. Questa iniziativa mira a fornire **supporto e assistenza a persone in situazioni di disagio sociale e a promuovere il loro benessere complessivo**.

La donazione di Santalucia Mobili rappresenta il loro impegno nell’aiutare e migliorare la vita di coloro che si trovano in difficoltà, contribuendo a creare una comunità più inclusiva e solidale. L’azienda è orgogliosa di sostenere il progetto “Vite da Vivere” e di essere parte di un’azione concreta.



VITE DA VIVERE

TARAKOS APS

Santalucia Mobili ha effettuato una donazione all'associazione Tarakos APS. Questa donazione rappresenta l'impegno di Santalucia Mobili nel sostenere e contribuire alle attività di Tarakos APS, un'**organizzazione impegnata nel fornire assistenza e supporto a persone con disabilità**. L'azienda è orgogliosa di poter contribuire a migliorare la qualità della vita di coloro che sono in situazioni di disagio, dimostrando così il suo impegno nel promuovere l'inclusione e il benessere della comunità. La donazione di Santalucia Mobili a Tarakos APS riflette i valori aziendali di solidarietà e responsabilità sociale, e siamo felici di poter fare la differenza nella vita delle persone che Tarakos APS sostiene.



IL PROGETTO PER IL RECUPERO DEI FONDI DI CAFFÈ

Santalucia Mobili è orgogliosa di partecipare al **progetto del Gruppo Illiria**, un'iniziativa che mira a promuovere la sostenibilità e la responsabilità ambientale. In collaborazione con Illiria, **l'azienda raccoglie i fondi di caffè residui generati durante le attività quotidiane e li trasforma in risorse utili**. I fondi di caffè raccolti vengono sottoposti a un processo di lavorazione speciale per estrarre gli oli essenziali e le sostanze nutritive. Questi estratti vengono poi utilizzati per produrre materiali e prodotti sostenibili, come fertilizzanti organici per le piante o materiali da utilizzare nella produzione di mobili. Questo approccio consente a Santalucia Mobili di ridurre gli sprechi e di contribuire alla creazione di un'economia circolare, in cui i rifiuti diventano risorse preziose. Attraverso il progetto, Santalucia Mobili dimostra il suo impegno nel perseguire pratiche aziendali sostenibili e nel contribuire alla tutela dell'ambiente. L'azienda è lieta di fare la sua parte per creare un futuro più verde e responsabile, sfruttando le potenzialità anche di piccoli gesti come la raccolta e il riciclo dei fondi di caffè.

CATALOGO GENERALE

La copertina del catalogo generale è stata stampata con la **carta myCordenons myFlora**, che contiene il 30% di fibre riciclate, il 60% di fibre di pura cellulosa vergine certificata FSC® e il 10% di linter contone. Le pagine da 1 a 36 sono stampate su **carta myCordenons myRecyco White**, che utilizza il 100% di fibre riciclate.



STAMPATO CON IL SOLE

Inoltre, i **cataloghi e listini sono certificati “Stampato con il sole”**, rafforzando l’impegno di Santalucia Mobili per l’**utilizzo di fonti energetiche rinnovabili nella produzione**. Queste scelte testimoniano l’attenzione dell’azienda per l’ambiente e la volontà di ridurre l’impatto ambientale della propria attività.



stampato
con il sole

QR CODE AL POSTO DELLA CARTA

Per il Fuorisalone del Mobile e per la Fiera Habitat 2022, Santalucia Mobili ha adottato un approccio sostenibile riducendo al minimo la documentazione cartacea. Sono stati creati dei documenti digitali che possono essere scaricati tramite QR code, consentendo ai visitatori di accedere alle informazioni necessarie direttamente dai propri dispositivi elettronici. Questa iniziativa mira a **ridurre l'uso di carta stampata, contribuendo alla conservazione delle risorse naturali e alla riduzione degli sprechi**. Santalucia Mobili è impegnata nell'adottare soluzioni innovative per promuovere la sostenibilità ambientale in tutti gli aspetti del suo operato, incluso il modo in cui presenta i documenti e le informazioni durante gli eventi.



ASCOLTARE, LEGGERE, CRESCERE

Santalucia Mobili è orgogliosa di essere sponsor dell'iniziativa "Ascoltare, Leggere, Crescere". Questo progetto promuove l'**importanza della lettura e dell'ascolto tra i giovani, incoraggiandoli a sviluppare una passione per la cultura e la conoscenza**.

Sostenendo questa iniziativa, Santalucia Mobili si impegna a contribuire al benessere della comunità e alla formazione delle nuove generazioni. L'azienda riconosce il valore della cultura e dell'educazione come fondamentali per la crescita individuale e collettiva.

SHOPPER ECOLOGICA

In occasione del lancio della nuova collezione Homy Giorno, Santalucia Mobili ha deciso di dare in omaggio agli ospiti dell'evento una **shopper in 100% cotone** contenente i documenti riguardanti l'evento. Un ricordo di una giornata in cui non solo si sono rese note le novità di prodotto, ma anche l'impegno di Santalucia Mobili nell'utilizzo di materiali più sostenibili.



5.6 CONTRIBUTO ALLO SVILUPPO ECONOMICO DELLA COMUNITÀ

I RISULTATI ECONOMICI



ATTIVO
26.291.455 €



RICAVI
29.066.350 €



DEBITI
15.362.757 €



PATRIMONIO NETTO
8.817.702 €

5.6 CONTRIBUTO ALLO SVILUPPO ECONOMICO DELLA COMUNITÀ

MOBILIFICIO SANTA LUCIA SPA			
VALORE ECONOMICO GENERATO	2020	2021	2022
A) Valore della produzione	18.254.787	23.766.463	29.066.350
1. Ricavi delle vendite	18.254.787	23.766.463	29.066.350
2. Variazione delle rimanenze di prodotti in corso di lavorazione, semilavorati e finiti			
3. Incrementi di immobilizz. Lavori in corso			
4. Altri ricavi e proventi	138.083	357.552	345.240
Ricavi della produzione tipica	18.392.870	24.124.015	29.411.590
B) Componenti accessori e straordinari	-	-	-
1. +/- Saldo gestione accessoria	-	-	-
Totale valore economico generato	18.392.870	24.124.015	29.411.590
VALORE ECONOMICO DISTRIBUITO	2020	2021	2022
A) Remunerazione del personale	4.839.036	5.836.773	6.241.574
B) Fornitori	13.180.413	17.147.915	21.817.345
1. Consumi di materie prime, sussidiarie, di consumo, di merci	7.435.782	10.141.876	13.864.580
2. Costi per servizi	5.273.955	6.530.315	7.367.286
3. Costi per godimento beni di terzi	470.676	475.724	585.479
C) Remunerazione della P.A.	(280.704)	(108.849)	(59.746)
D) Remunerazione del capitale di credito	301.005	292.745	285.319
E) Remunerazione del capitale di rischio	-	-	-
F) Liberalità e contributi associativi	-	-	9.727
Totale valore economico distribuito	18.039.750	23.168.584	28.294.218
<i>% valore economico distribuito</i>	<i>98%</i>	<i>96%</i>	<i>96%</i>
VALORE ECONOMICO TRATTENUTO	2020	2021	2022
A) Ammortamenti e svalutazioni	701.671	657.366	700.212
B) Utile non distribuito	(357.051)	298.065	417.160
Totale valore economico trattenuto	344.620	955.431	1.117.372
<i>% valore economico trattenuto</i>	<i>2%</i>	<i>4%</i>	<i>4%</i>

LA DISTRIBUZIONE DEL VALORE CREATO

Le informazioni sulla creazione e distribuzione del valore economico forniscono un'indicazione di base sulla creazione di ricchezza da parte dell'organizzazione per gli stakeholder, utile per fornire un valore monetario diretto a favore delle economie locali.

Questo valore è stato calcolato secondo la struttura del G.B.S. (Gruppo di studio per il Bilancio di Sostenibilità) che prende in considerazione il valore aggiunto globale netto, ovvero il dato derivante dalle attività caratteristiche, accessorie o straordinarie dell'azienda.

Da questo valore è possibile considerare la ricchezza distribuita nell'anno di rendicontazione verso queste aree:

- **Liberalità e contributi associativi**
- **Remunerazione del capitale di rischio**
- **Remunerazione del capitale di credito**
- **Remunerazione della P.A.**
- **Fornitori**
- **Remunerazione del personale**



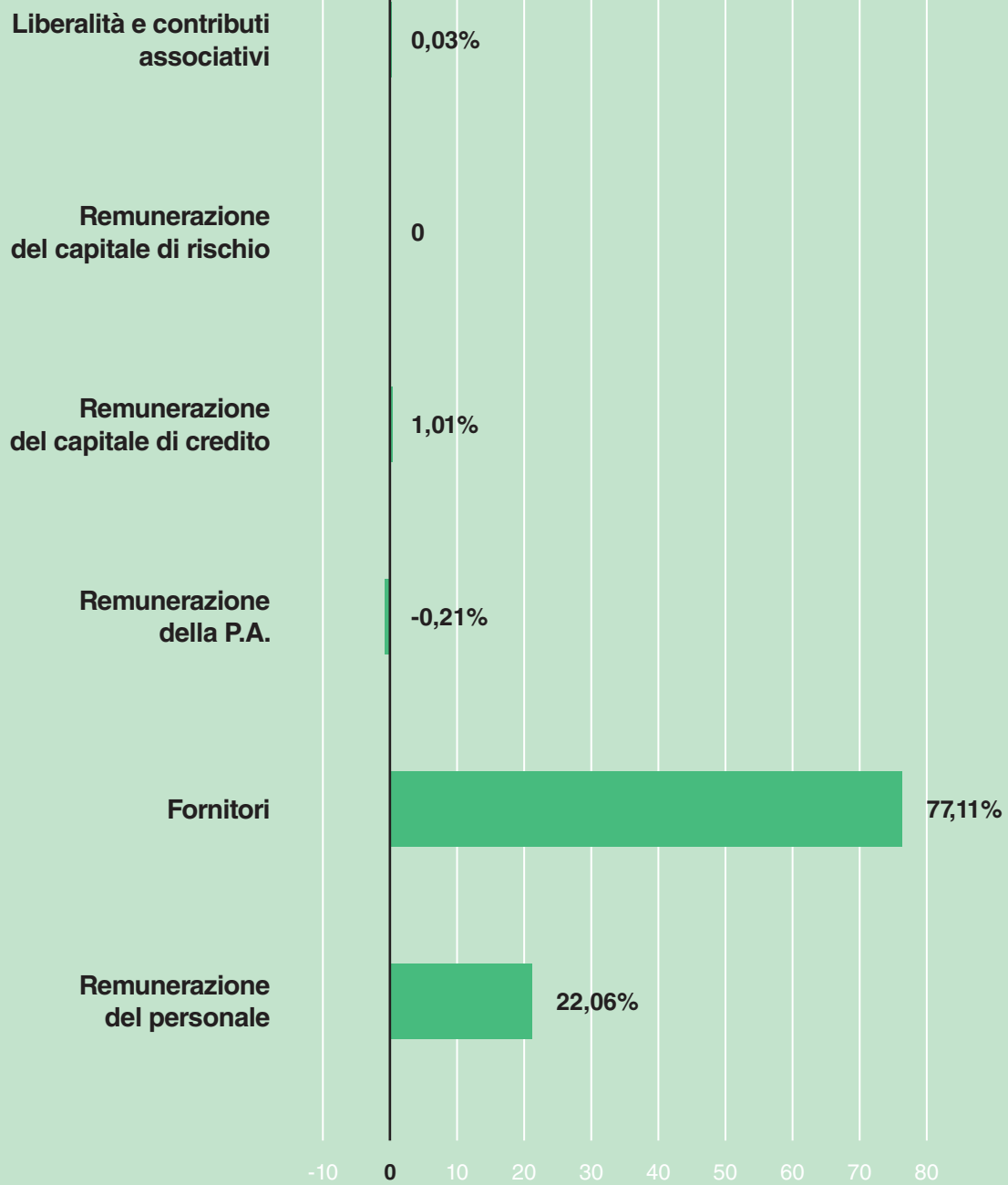



6

**L'IMPEGNO
PER L'AMBIENTE**

Santalucia Mobili si impegna nello sviluppo e nella produzione di prodotti di alta qualità, ponendo un'attenzione particolare alla riduzione dell'impatto ambientale e alla massimizzazione dell'efficienza energetica.

Attraverso l'ottimizzazione dell'uso delle risorse naturali e delle materie prime, l'azienda si impegna a promuovere una gestione sostenibile e responsabile delle risorse [GRI 3-3].



6.1 L'ACQUISIZIONE DELLE MATERIE PRIME

Santalucia Mobili si appoggia a fornitori del territorio per ottenere una serie di materiali e servizi necessari alla produzione dei mobili.

Questa scelta strategica mira a promuovere la collaborazione con le aziende locali, sostenendo l'economia locale e riducendo l'impatto ambientale associato al trasporto delle merci su lunghe distanze.

Santalucia Mobili riconosce l'importanza di una catena di fornitura locale e lavora attivamente per stabilire relazioni solide e di fiducia con i fornitori della regione.

L'azienda definisce "locali" i fornitori nel Triveneto che costituiscono il 60% dei fornitori totali [GRI 204-1].

Santalucia Mobili collabora con partner strategici che forniscono le materie prime necessarie, come **truciolare, melaminico, ferramenta, ecc.**

L'azienda sta attuando diverse iniziative con i fornitori per migliorare la collaborazione, la qualità e l'efficienza della catena di fornitura. Al momento, l'azienda non ha ancora una politica specifica per la gestione della catena di fornitura.



Alcune di queste iniziative includono:



UTILIZZO DI IMBALLAGGI A BASE DI CARTONE

L'azienda sta preferendo l'utilizzo di cartone per gli imballaggi anziché la plastica termoretraibile. Questa scelta riduce l'uso di plastica e promuove l'adozione di materiali più eco-friendly.



VERNICI IRIDEA BIO

L'azienda ha introdotto la rivoluzionaria vernice Iridea Bio di ICA. Queste vernici poliuretaniche sono composte da bio-resine derivanti da materie prime vegetali di scarto e con fasi di produzione a minore impatto ambientale, riducendo l'utilizzo di sostanze chimiche nocive.

iridea  bio
ICA COATINGS



PRODOTTI POLISTIROLO BMB

Santalucia Mobili sta utilizzando prodotti polistirolo BMB, che possono essere riciclati e contribuiscono a ridurre l'impatto ambientale rispetto ai tradizionali prodotti polistirolo.



SOSTITUZIONE DEI PRODOTTI DI PULIZIA

A partire dal 2023, Santalucia Mobili pianifica di sostituire i prodotti di pulizia contenenti acetone e altre sostanze tossiche con alternative meno inquinanti e non tossiche. Questo contribuirà a garantire un ambiente di lavoro più sicuro e a ridurre l'impatto negativo sull'ambiente.

■ 6.1 L'ACQUISIZIONE DELLE MATERIE PRIME

Queste iniziative evidenziano l'impegno di Santalucia Mobili nel perseguire la sostenibilità ambientale e nell'adottare pratiche più responsabili nel processo produttivo e di gestione dei prodotti.

Santalucia Mobili riconosce che coinvolgere i fornitori in tematiche legate alla sostenibilità può essere una sfida. Nonostante ciò, l'azienda cerca costantemente di promuovere un dialogo informale con i fornitori su queste questioni.

Anche se la collaborazione potrebbe non essere sempre strutturata, Santalucia Mobili cerca comunque di instaurare un certo livello di comunicazione per sensibilizzare i fornitori sull'importanza della sostenibilità e dell'adozione di pratiche eco-friendly.

L'azienda continua a lavorare per rafforzare il coinvolgimento dei fornitori e per promuovere una maggiore consapevolezza delle tematiche sostenibili lungo tutta la catena di fornitura. Finora Santalucia Mobili non ha valutato i fornitori dal punto di vista ambientale e sociale [GRI 308-2] [GRI 414-2]. Tuttavia, l'azienda è consapevole dell'importanza di queste valutazioni e sta prendendo in considerazione l'implementazione di procedure di valutazione più approfondite.

Nel 2022 l'azienda ha **selezionato 32 nuovi fornitori utilizzando criteri ambientali** [GRI 308-1].

L'obiettivo è includere criteri ambientali e sociali nella selezione di tutti i fornitori, al fine di **promuovere pratiche sostenibili lungo l'intera catena di fornitura**. Santalucia Mobili si impegna a migliorare la trasparenza e la responsabilità nella gestione dei propri fornitori, tenendo conto dell'impatto ambientale e sociale delle loro operazioni.



6.2 CONSUMI ENERGETICI ED EFFICIENZA PRODUTTIVA

Il consumo di energia rappresenta una componente significativa nell'attività produttiva di Santalucia Mobili. L'energia viene principalmente consumata in diverse aree:

1. Funzionamento degli impianti produttivi e ausiliari

Gli impianti che trasformano il legno in prodotti finiti richiedono energia per alimentare le macchine e le attrezzature utilizzate nel processo di lavorazione. Ciò include la movimentazione del materiale, la lavorazione del legno, l'assemblaggio e altre fasi del ciclo produttivo.

2. Illuminazione negli uffici e nell'area di produzione

L'illuminazione adeguata è essenziale sia negli uffici che nelle aree di produzione. Le luci adeguate sono necessarie per garantire un ambiente di lavoro sicuro e confortevole, nonché per facilitare la precisione e la qualità nella lavorazione del legno.

3. Illuminazione esterna

Anche l'illuminazione esterna può richiedere una quantità considerevole di energia. Questo può includere l'illuminazione delle aree di parcheggio, degli accessi agli edifici e dei percorsi esterni, al fine di garantire la sicurezza e la visibilità nelle ore notturne.

4. Funzionamento delle attrezzature informatiche

Nel contesto moderno, le attrezzature informatiche sono una parte integrante dell'attività produttiva del settore del legno. Computer, server e altri dispositivi elettronici richiedono energia per funzionare, inclusi il raffreddamento e l'alimentazione dei sistemi informatici.

Data l'importanza del consumo di energia nel settore del legno, le aziende cercano sempre più di adottare misure per migliorare l'efficienza energetica, ridurre gli sprechi e utilizzare fonti di energia rinnovabile quando possibile. Ciò non solo contribuisce alla sostenibilità ambientale, ma può anche portare a significativi risparmi economici a lungo termine.

■ 6.2.1 POLITICHE E AZIONI PER LA GESTIONE DELL'ENERGIA

Le politiche di gestione dell'energia di Santalucia Mobili si concentrano sulla razionalizzazione dei consumi energetici, indirizzando **l'uso dell'energia esclusivamente verso le finalità produttive e il riscaldamento degli ambienti di lavoro**. L'azienda si impegna a identificare e attuare soluzioni volte a massimizzare l'efficienza energetica, riducendo al minimo gli sprechi e le perdite [GRI 3-3].

Santalucia Mobili ha intrapreso diverse azioni per gestire l'energia e ridurre gli impatti ambientali associati. Nel 2020, l'azienda ha installato un **impianto di gas naturale liquefatto (GNL)** in uno dei suoi due stabilimenti. L'adozione del GNL come fonte di energia consente di ridurre le emissioni di gas serra e di migliorare l'efficienza energetica del processo produttivo.

Inoltre, Santalucia Mobili ha investito nell'acquisto di un **impianto fotovoltaico** per lo stabilimento che richiede maggior consumo energetico.

Questo impianto solare fotovoltaico sfrutta l'energia solare per generare elettricità, riducendo così la dipendenza dalle fonti di energia tradizionali e diminuendo l'impatto ambientale legato alle emissioni di CO₂.



■ 6.2.2 MONITORAGGIO DELL'EFFICACIA DELLE AZIONI PER LA GESTIONE DELL'ENERGIA



Santalucia Mobili monitora attentamente l'efficacia delle azioni intraprese per la gestione dell'energia attraverso un monitoraggio regolare dell'andamento dei consumi mensili.

L'azienda raccoglie dati dettagliati sui consumi energetici, inclusi quelli derivanti dalla rete elettrica e dall'impianto di gas naturale liquefatto (GNL).

Attraverso l'analisi dei dati, Santalucia Mobili valuta l'efficacia delle misure adottate e le correla al fatturato dell'azienda. Questo rapporto tra consumi energetici e fatturato consente di comprendere meglio l'efficienza energetica complessiva dell'azienda e di identificare eventuali aree di miglioramento.

L'azienda utilizza anche indicatori di prestazione chiave (KPI) per valutare le performance energetiche nel corso del tempo. Questi KPI possono includere l'energia consumata per unità prodotta, l'efficienza energetica dei macchinari e delle attrezzature, nonché la riduzione percentuale delle emissioni di gas serra.

Attraverso un approccio basato sui dati e un monitoraggio costante, Santalucia Mobili è in grado di valutare l'impatto delle azioni intraprese sulla gestione dell'energia e di apportare eventuali modifiche o miglioramenti per massimizzare l'efficienza e ridurre l'impatto ambientale nel lungo termine.



■ 6.2.3 I CONSUMI

In tabella sono riportate le informazioni relative ai consumi energetici, provenienti dalle fatture fornite dai fornitori di energia [GRI 302-1].

Sono stati utilizzati fattori di conversione generici per convertire i combustibili in Megajoule [GRI 302-2].

Il rapporto di intensità energetica per Santalucia Mobili è 0.093. Esso misura l'efficienza nell'uso dell'energia rispetto alla produzione o all'attività svolta. Esso fornisce una misura relativa dell'energia consumata per unità di produzione o di output dell'organizzazione.

Il parametro specifico scelto per calcolare il rapporto di intensità energetica per Santalucia Mobili è il consumo interno di energia elettrica e GNL (gas naturale liquefatto) in rapporto al fatturato dell'organizzazione [GRI 302-3].

TIPO DI COMBUSTIBILE NON RINNOVABILE	CONSUMO 2022 (MEGAJOLE)
 ENERGIA ELETTRICA	9.790.576
 GAS NATURALE COMPRESSO	816.136

*fattore di conversione: 1 Chilowattora = 3.6 Megajoule.

6.2.4 GLI INDICATORI LEGATI ALLA PRODUZIONE

Gli indicatori di efficienza legati alla produzione sono strumenti chiave utilizzati da Santalucia Mobili per valutare l'efficacia e l'efficienza del processo produttivo.

Alcuni nostri indicatori sono:



12,17

N° ore versate sul prodotto
su N° ore lavorate



124,17

Fatturato
orario

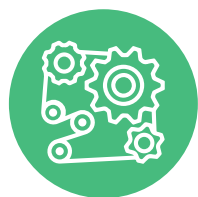

5

N° di cantieri di
miglioramento



0,45

N° ore lavorate
su N° colli

6.3 GESTIONE DEI RIFIUTI

Santalucia Mobili adotta una rigorosa gestione dei rifiuti, monitorando costantemente il volume di rifiuti prodotti e assicurandosi di rispettare tutti gli obblighi normativi e i requisiti di stoccaggio pertinenti. Per facilitare questo controllo, l'azienda si avvale di un sistema gestionale appositamente progettato [GRI 3-3].

Tra i tipi di rifiuti maggiormente prodotti da Santalucia Mobili ci sono la segatura, gli imballi di carta e cartone e gli imballaggi in materiali misti. Per prevenire la produzione di rifiuti durante le attività dell'organizzazione, sia a monte che a valle nella catena del valore, viene prestata particolare attenzione nella fase di progettazione.

Nel caso del truciolare, gli scarti sono stati ridotti grazie all'utilizzo di macchine dotate della versione 4.0, che consentono una maggiore efficienza e una riduzione degli sprechi. Gli imballaggi, invece, sono progettati per essere recuperabili, con l'obiettivo di riutilizzarli o reintegrarli nel ciclo produttivo.

Per gestire gli impatti significativi derivanti dai rifiuti prodotti, Santalucia Mobili adotta pratiche di riutilizzo e recupero. Ad esempio, i rifiuti vengono inceneriti per generare energia. All'interno dell'azienda, viene prestata particolare attenzione a un corretto stoccaggio dei rifiuti trattati, utilizzando strutture di separazione apposite.

Per ottimizzare il recupero dei materiali di scarto, Santalucia Mobili collabora con intermediari specializzati nel settore. Questa partnership consente di garantire un adeguato recupero dei materiali e di ridurre l'impatto ambientale legato alla gestione dei rifiuti [GRI 306-1] [GRI 306-2].



■ 6.3 GESTIONE DEI RIFIUTI

In tabella sono riportate la quantità e la tipologia di rifiuti generati [GRI 306-3] [GRI 306-4] [GRI 306-5]. Le attività di business non sono soggette a sversamenti [GRI 306-3].

Descrizione	Peso (Tonnellate)	Destinazione	Pericolosità
Segatura, Trucioli, Residui di taglio, Legno, Pannelli di truciolare e piallacci	581,94	Recupero-Riciclo	Non pericoloso
Segatura, Trucioli, Residui di taglio, Legno, Pannelli di truciolare e piallacci	1736,78	Recupero-Riciclo	Non pericoloso
Toner pr stampa esauriti	0,07	Recupero-Riciclo	Non pericoloso
Rifiuti liquidi acquosi contenenti adesivi o sigillanti	39,00	Recupero-Riciclo	Pericoloso
Ceneri leggere prodotte dal coincenerimento, contenenti sostanze pericolose	17,72	Recupero-Riciclo	Pericoloso
Altri solventi e miscele di solventi	1,40	Recupero-Riciclo	Pericoloso
Imballaggi di carta e cartoni	109,36	Recupero-Riciclo	Non pericoloso
Imballaggi di plastica	25,87	Recupero-Riciclo	Non pericoloso
Imballaggi in materiali misti	63,98	Recupero-Riciclo	Non pericoloso
Assorbenti, Materiali filtranti, Stracci e indumenti protettivi	1,52	Recupero-Riciclo	Non pericoloso
Alluminio	2,64	Recupero-Riciclo	Non pericoloso
Ferro e acciaio	8,18	Recupero-Riciclo	Non pericoloso
Tubi fluorescenti ed altri rifiuti contenenti mercurio	0,02	Recupero-Riciclo	Pericoloso
2588,48			



Il 100% dei rifiuti va a recupero

Grazie alle azioni di miglioramento degli impianti, Santalucia Mobili è riuscita a ridurre a zero la quantità di rifiuti destinata allo smaltimento.

Santalucia Mobili intraprenderà un nuovo percorso nel 2023 per gestire in modo sostenibile i propri rifiuti.

Dal 2023, l'azienda stabilirà una collaborazione con Recycla per il trattamento e lo smaltimento dei rifiuti non riciclabili e del secco.

Questa partnership consentirà di adottare pratiche responsabili ed efficienti nel ciclo di smaltimento dei rifiuti, contribuendo così alla riduzione dell'impatto ambientale.

6.4 MATERIALI

Il dialogo con gli stakeholder riguardo alla scelta dei materiali non segue una procedura formale, ma avviene quotidianamente per cercare costantemente miglioramenti. Attualmente, Santalucia Mobili non ha politiche specifiche per gestire la selezione dei materiali. Tuttavia, per quanto riguarda i divani, l'azienda ha optato per l'utilizzo di tessuti riciclati e ha scelto il pannello ecologico di Saviola per alcune finiture.

È importante sottolineare che l'azienda è consapevole degli impatti negativi che possono derivare dalla catena di fornitura. In particolare, il trasporto della merce dai fornitori all'azienda e viceversa è un'attività che comporta un impatto ambientale significativo. Inoltre, l'azienda riconosce che la verniciatura è un'altra attività con un impatto negativo sull'ambiente. Per affrontare questi problemi, l'azienda ha intrapreso alcune azioni specifiche. Ad esempio, sta utilizzando vernici, che contribuiscono a ridurre l'impatto ambientale causato dalla verniciatura.

L'azienda è consapevole della sua responsabilità nell'affrontare gli impatti negativi della catena di fornitura e sta prendendo misure concrete per gestire la scelta dei materiali in modo più sostenibile. Si continua a lavorare verso l'adozione di pratiche sempre più ecologiche e all'avanguardia nell'industria [GRI 3-3].

Si riportano nella tabella successiva i dati dei principali materiali utilizzati nel processo produttivo per l'anno 2022 [GRI 301-1].

Tipologia di materiale	2022
mdf grezzo (m ³)	233
truciolare grezzo (m ³)	9.810
mdf melaminico (m ²)	3.409
carte decorative (m ²)	833.555
truciolare melaminico (m ²)	160.228

Altri materiali utilizzati nel processo produttivo sono:



Cartone



Polistirolo



Imballi



Termoretraibile



Colle



Vetri



Metalli

6.5 IL PANNELLO ECOLOGICO

Il Consorzio del Pannello Ecologico promuove il reimpiego delle risorse, in particolare del legno, per preservare l'ambiente.

Santalucia Mobili condivide questa visione e ha adottato politiche aziendali incentrate sulla responsabilità sociale e l'attenzione ambientale. I mobili e i complementi d'arredo di Santalucia Mobili sono realizzati con l'utilizzo di pannelli in legno riciclato al 100%, che non richiedono l'abbattimento di alberi ma riutilizzano risorse già esistenti.

Questi pannelli ecologici, prodotti dal Gruppo Mario Saviola, hanno una **bassissima emissione di formaldeide**, rappresentando una soluzione sostenibile per gli arredi.

Santalucia Mobili si impegna a fornire qualità sostenibile che si riflette negli arredi che entrano nelle case, contribuendo a creare ambienti eco-friendly.



6.5.1 CERTIFICAZIONE DEI MATERIALI

Santalucia Mobili attribuisce grande importanza alla qualità dei suoi prodotti, e questo inizia dalla selezione accurata dei fornitori e delle materie prime. **La maggior parte dei nostri fornitori proviene dall'Italia e dall'Austria, poiché desideriamo sostenere la crescita della nostra comunità e preferiamo lavorare con fornitori locali il più possibile.** Questa scelta ci consente anche di promuovere una cultura della sostenibilità lungo l'intera catena di approvvigionamento.

Nel processo di selezione dei materiali, cerchiamo prodotti che siano certificati, con particolare attenzione alle **certificazioni E1, FSC® e Carb II.**

Il prodotto Santalucia Mobili è **composto da materiale che proviene da foreste ben gestite certificate FSC® e da altre fonti controllate**

secondo rigorosi standard ambientali, sociali ed economici, stabiliti ed approvati dal

Forest Stewardship Council® (FSC®). Quest'ultimo è un'organizzazione globale senza fini di lucro che promuove la gestione responsabile delle foreste nel mondo.

Richiedi i prodotti
certificati FSC®



The mark of
responsible forestry

Per quanto riguarda la certificazione FSC®, abbiamo politiche esplicite e le verifiche e i controlli sono effettuati da enti terzi accreditati. Nella certificazione della Catena di Custodia, l'ente di certificazione valuta la tracciabilità del legno FSC® durante le diverse fasi di trasformazione e commercializzazione, dal momento in cui i tronchi arrivano in segheria fino alla produzione di semilavorati e prodotti finiti.

Oltre a queste certificazioni, cerchiamo fornitori affidabili che rispettino le norme e i tempi di consegna, in conformità agli standard qualitativi **certificati ISO 9001:2015.**

Questo ci consente di garantire la qualità dei nostri prodotti e di offrire ai nostri clienti mobili che soddisfano rigorosi standard qualitativi.



6.6 SICUREZZA DEL PRODOTTO

Santalucia Mobili dedica una grande attenzione alla salute delle persone che utilizzano i suoi prodotti. Siamo costantemente alla ricerca di soluzioni innovative che possano migliorare la vita delle persone e offrire un'esperienza d'uso superiore, basate su uno studio attento del mercato e delle esigenze dei consumatori.



Un esempio tangibile di questa dedizione è emerso dalla crescente necessità di vivere in ambienti puliti, igienizzati e sanificati.

Per rispondere a questa esigenza, Santalucia Mobili ha adottato

le **superfici SilverCoat** per tutti gli armadi. Queste superfici sono **dotate di proprietà antibatteriche grazie agli ioni d'argento**, in grado di annientare ben 850 specie di agenti patogeni grazie alla loro azione battericida estremamente rapida. Questa soluzione innovativa si rivela **utile sia negli ambienti domestici che nelle strutture alberghiere, offrendo un ulteriore livello di igiene e sicurezza.**

Con l'introduzione delle superfici SilverCoat, Santalucia Mobili dimostra il suo impegno nel fornire prodotti che non solo soddisfano le esigenze funzionali ed estetiche, ma anche contribuiscono a garantire un ambiente più salubre e protetto per chi li utilizza [GRI 3-3].



■ 6.6.1 CERTIFICAZIONE PER LA SICUREZZA DEL PRODOTTO

Santalucia Mobili conferma il proprio impegno per la sicurezza dei propri prodotti ottenendo la **certificazione CARB** (California Air Resource Board). Questa certificazione si basa sul regolamento Airborne Toxic Control Measure (ATCM), che mira a **ridurre e controllare le emissioni di formaldeide provenienti dai materiali a base legno** utilizzati in California e, successivamente, è diventato uno standard di riferimento anche a livello europeo.



senza causare una concentrazione di equilibrio nell'aria della camera di prova (conformemente alla norma UNI EN 717-1) superiore a 0,1 ppm, che rappresenta il limite raccomandato dall'Organizzazione Mondiale della Sanità per gli ambienti di vita e soggiorno.

I materiali conformi alla certificazione CARB 2 vengono dichiarati direttamente dai fornitori. Questa certificazione testimonia l'impegno di Santalucia Mobili nel garantire la sicurezza dei prodotti, garantendo che rispettino i rigorosi standard di emissioni e contribuendo a creare ambienti più salubri per i consumatori.

I pannelli a base di legno vengono classificati in base alle loro emissioni di formaldeide, seguendo i criteri definiti nelle norme tecniche specifiche del settore.

La classe di emissione viene assegnata al prodotto in base a prove iniziali e periodiche di controllo della produzione. I pannelli di classe E1 (a basse emissioni) possono essere utilizzati



6.7 R&D, INNOVAZIONE SOSTENIBILE E CIRCULAR ECONOMY

Santalucia Mobili si impegna costantemente nella ricerca di nuove soluzioni per favorire la transizione da un'economia lineare a una circolare, lavorando sia sulle materie prime che nello sviluppo dei prodotti, in anticipo sulle crescenti richieste dei consumatori sempre più attenti alle tematiche ambientali.

Nella fase di sviluppo dei prodotti, la sostenibilità è un aspetto centrale. Il nostro obiettivo è lavorare per prolungare la vita utile dei mobili, utilizzando componenti di alta qualità che consentano il montaggio e lo smontaggio ripetuto. Inoltre, miriamo a utilizzare materiali riciclabili, come alluminio e vetro, all'interno dei nostri prodotti [GRI 3-3].

Anche nella fase di prototipazione siamo attenti all'ambiente, dando priorità all'utilizzo di stampanti 3D per ridurre la produzione di campioni fisici e ottimizzare le risorse. Nel 2021 abbiamo avviato uno **studio per un nuovo prodotto disassemblabile o progettato specificamente per facilitare il riciclo**, dimostrando il nostro impegno verso un approccio sempre più sostenibile nella progettazione dei nostri mobili.

Gli scarti provenienti dalla triturazione dei materiali vengono utilizzati per il riscaldamento tramite il sistema di riscaldamento **presso lo stabilimento di Via Sagree**. Questo processo consente di valorizzare e sfruttare in modo efficiente i residui di lavorazione, contribuendo alla riduzione degli sprechi e all'adozione di pratiche sostenibili. Santalucia Mobili si impegna a massimizzare l'utilizzo delle risorse disponibili e a promuovere soluzioni eco-compatibili per la gestione degli scarti produttivi.



■ 6.7 R&D, INNOVAZIONE SOSTENIBILE E CIRCULAR ECONOMY

Frati è uno dei nostri fornitori di pannelli con cui abbiamo stabilito un accordo per restituire gli scarti di produzione.

Questi scarti vengono successivamente utilizzati da Frati per la produzione di nuovi pannelli che vengono poi immessi nuovamente sul mercato.

Nel corso del 2022, abbiamo consegnato a Frati un totale di 55 container di scarti, corrispondenti a 1.067.840 kg di scarti di pannelli provenienti dal nostro processo produttivo dello stabilimento in Via Sagree.

Inoltre, abbiamo consegnato 38 container di scarti dallo stabilimento in Via Manin, pari a 650.680 kg di scarti di pannelli.

Questa collaborazione con i nostri fornitori ci consente di ridurre gli sprechi, promuovendo la circolarità dei materiali e contribuendo a un modello di economia sostenibile.

Nel 2023 avvieremo una collaborazione con Recycla per il corretto smaltimento dei rifiuti. Questa partnership ci consentirà di adottare pratiche più sostenibili e responsabili nella gestione dei rifiuti prodotti durante le nostre attività. Recycla è un'azienda specializzata nel settore del riciclaggio e dello smaltimento dei rifiuti, che ci fornirà soluzioni innovative per la riduzione dell'impatto ambientale e per promuovere una gestione più efficiente delle risorse. Siamo entusiasti di questa nuova collaborazione e fiduciosi che insieme possiamo contribuire a preservare l'ambiente e a promuovere una economia circolare.



STABILIMENTO VIA SAGREE, 21



55

container di scarti

=



1.067.840 kg

di scarti di pannelli

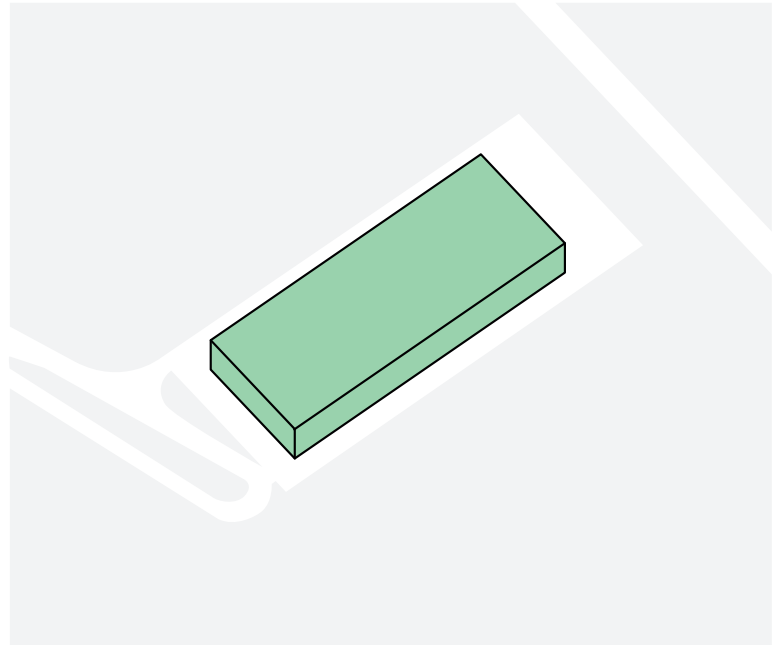

85

STABILIMENTO VIA MANIN, 34



38

container di scarti

=



650.680 kg



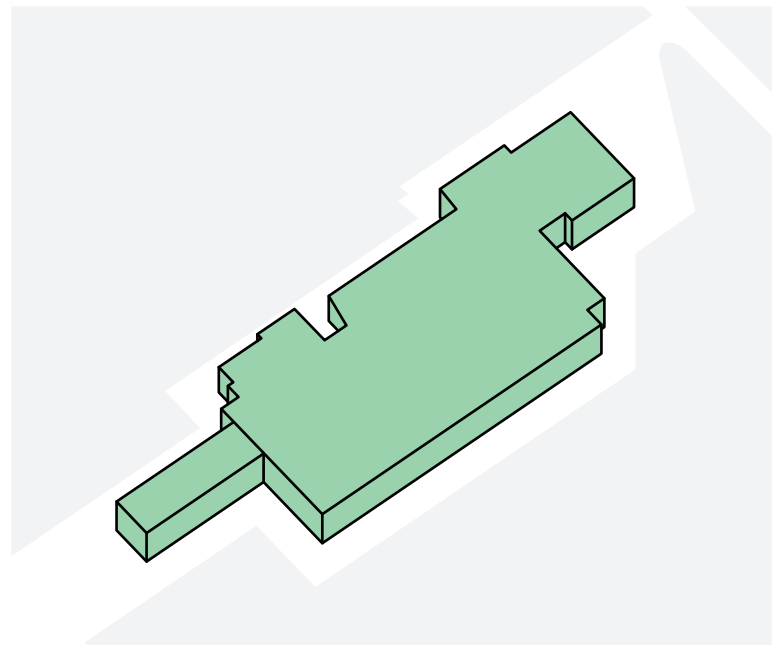

di scarti di pannelli











7

**I NOSTRI
OBIETTIVI**

TEMA MATERIALE	TARGET SDG'S		AZIONE Mobilificio Santa Lucia	MONITORAGGIO INDICATORI AD OGGI
Benessere dei dipendenti		<p>8.5 Entro il 2030, raggiungere un'occupazione piena e produttiva e un lavoro dignitoso per tutte le donne e gli uomini, compresi i giovani e le persone con disabilità, e pari retribuzione per lavori di pari valore.</p>	<ul style="list-style-type: none"> - Aumentare le occasioni di confronto e condivisione mediante una maggiore frequenza delle riunioni. - Diffondere e incoraggiare i valori aziendali in tutte le funzioni e i dipartimenti. - Raccogliere feedback e suggerimenti per miglioramenti tramite sondaggi tra i dipendenti. - Installare un sistema di ascolto attivo per consentire ai dipendenti di esprimere le proprie opinioni e preoccupazioni. 	<ul style="list-style-type: none"> - Abbiamo aumentato il numero di riunioni, concentrandoci soprattutto sullo sviluppo dei cantieri lean. - Stiamo lavorando a un sistema per raccogliere le informazioni e le azioni di miglioramento in modo strutturato. - Stiamo attivamente lavorando alla creazione di un punto di ascolto.
Formazione (hard skills)		<p>4.3 Entro il 2030, garantire parità di accesso a tutte le donne e uomini a prezzi accessibili e di qualità tecnica, professionale e istruzione terziaria, compresa l'università.</p>	<ul style="list-style-type: none"> - Incrementare gli investimenti nella formazione. - Implementare attività di pensiero lean per migliorare e aggiornare costantemente le performance aziendali. 	<ul style="list-style-type: none"> - Nel 2022 stiamo proseguendo i corsi di formazione dedicati alla metodologia lean. - Attualmente stiamo concentrando gli sforzi nella creazione di un sistema di indicatori per monitorare le performance aziendali. - Nel 2023 inizieremo un percorso di formazione per diffondere la sostenibilità in azienda.
Salute e sicurezza dei lavoratori		<p>3.9 Entro il 2030, ridurre sostanzialmente il numero di decessi e malattie dovuti a sostanze chimiche pericolose e inquinamento e contaminazione dell'aria, dell'acqua e del suolo.</p>	<ul style="list-style-type: none"> - Azioni di miglioramento nell'ambiente di lavoro, nello stabilimento e nei processi con l'obiettivo di aumentare la salute e la sicurezza dei lavoratori. 	<ul style="list-style-type: none"> - Abbiamo organizzato e strutturato il processo di prevenzione e monitoraggio della salute e sicurezza dei lavoratori.
Contributo allo sviluppo economico della comunità		<p>8.5 Entro il 2030, raggiungere un'occupazione piena e produttiva e un lavoro dignitoso per tutte le donne e gli uomini, compresi i giovani e le persone con disabilità, e pari retribuzione per lavori di pari valore.</p>	<ul style="list-style-type: none"> - Aumentare le iniziative di supporto alla comunità al fine di favorire lo sviluppo economico del territorio. 	<ul style="list-style-type: none"> - Appoggiamo attivamente e continueremo ad appoggiare le organizzazioni locali.

7 I NOSTRI OBIETTIVI

TEMA MATERIALE	TARGET SDG'S	AZIONE Mobilificio Santa Lucia	MONITORAGGIO INDICATORI AD OGGI
Materie prime	 <p>12.2 Entro il 2030, raggiungere la gestione sostenibile e l'uso efficiente delle risorse naturali.</p>	<ul style="list-style-type: none"> - Definizione di azioni finalizzate alla riduzione del packaging. - Introduzione di nuovi materiali. 	<ul style="list-style-type: none"> - Abbiamo introdotto materiali più sostenibili per il packaging. - Nel 2022 abbiamo svolto delle prove per adottare il termoretraibile in cartone. - Abbiamo introdotto le Vernici Biologiche di ICA. - Nel 2023 introdurremo una tirella di tessuti riciclati.
Consumi energetici ed efficienza produttiva	 <p>7.3 Entro il 2030, raddoppiare il tasso globale di miglioramento dell'efficienza energetica.</p>	<ul style="list-style-type: none"> - Introduzione della gestione dei dati per il controllo delle emissioni. - Rendicontazione delle emissioni di scopo 3 più approfondita a partire dalla misurazione più puntuale dei dati. - Elettificazione e utilizzo di energie rinnovabili. - Divulgazione dei valori delle proprie emissioni ad enti internazionali. 	<ul style="list-style-type: none"> - Nel 2022 abbiamo acquistato l'impianto fotovoltaico che verrà installato nel 2023.
Gestione rifiuti	 <p>12.5 Entro il 2030, ridurre sostanzialmente la produzione di rifiuti attraverso la prevenzione, la riduzione, il riciclaggio e il riutilizzo.</p>	<ul style="list-style-type: none"> - Riduzione dei rifiuti attraverso l'applicazione di logiche di riutilizzo e riuso. 	<ul style="list-style-type: none"> - Le iniziative di riduzione dei rifiuti si sono focalizzate principalmente sul reparto di produzione. Attraverso l'implementazione dei principi del lean manufacturing, abbiamo notevolmente ridotto gli sprechi e stiamo adottando un sistema di misurazione per monitorare i risultati ottenuti.
Circular economy	 <p>12.2 Entro il 2030, raggiungere la gestione sostenibile e l'uso efficiente delle risorse naturali.</p>	<ul style="list-style-type: none"> - Analisi delle potenziali iniziative di circular economy applicate al prodotto finale. 	<ul style="list-style-type: none"> - È iniziato nel 2022 ed è ancora in corso il percorso di formazione dedicato alle iniziative di circular economy più adatte al nostro business.

TEMA MATERIALE	TARGET SDG'S	AZIONE Mobilificio Santa Lucia	MONITORAGGIO INDICATORI AD OGGI
R&D e innovazione sostenibile	 <p>9.5 Potenziare la ricerca scientifica, potenziare le capacità tecnologiche dei settori industriali in tutti i paesi, in particolare i paesi in via di sviluppo, includendo, entro il 2030, incoraggiando l'innovazione e aumentando sostanzialmente il numero di addetti alla ricerca e sviluppo per 1 milione di persone e la spesa pubblica e privata in ricerca e sviluppo.</p>	<p>- Introduzione di una tipologia di prodotto completamente disassemblabile.</p>	<p>- <i>Abbiamo svolto uno studio dei primi prototipi per la progettazione di un divano completamente disassemblabile che verrà messo in vendita nel 2023.</i></p>
Partnership strategiche	 <p>17.17 Incoraggiare e promuovere efficaci partenariati pubblici, pubblico-privati e della società civile, basandosi sulle esperienze e strategie di risorse delle partnership.</p>	<p>- Coinvolgimento dei fornitori nella lotta al cambiamento climatico.</p>	<p>- <i>Stiamo progressivamente introducendo nella catena di approvvigionamento materiali con un minor impatto ambientale.</i></p>
Sicurezza del prodotto	 <p>12.8 Entro il 2030, garantire che le persone ovunque abbiano il informazioni pertinenti e consapevolezza per la sostenibilità sviluppo e stili di vita in armonia con la natura.</p>	<p>- Coinvolgimento dei clienti facendo informazione per fare delle loro scelte più consapevoli sia nella fase di acquisto di un prodotto, sia nel suo utilizzo e smaltimento.</p>	<p>- Attraverso i nostri canali di comunicazione digitali, abbiamo diffuso tutte le iniziative legate alla sostenibilità per aumentare la consapevolezza di tutti i nostri stakeholder.</p>



**INDICE DEI
CONTENUTI GRI**

Mobilificio Santa Lucia S.p.A. ha rendicontato le informazioni citate in questo indice dei contenuti GRI per il periodo dal 1/01/2022 al 31/12/2022 con riferimento agli Standard GRI.

Tabella GRI utilizzata:

GRI 1 - Principi fondamentali - versione 2021

STANDARD GRI	INFORMATIVA	UBICAZIONE	PAGINA
GRI 2: Informative Generali 2021	2-1 Dettagli organizzativi	Nota metodologica	4-5
		1.4 I nostri mercati	17
GRI 2: Informative Generali 2021	2-2 Entità incluse nella rendicontazione di sostenibilità dell'organizzazione	Nota metodologica	5
GRI 2: Informative Generali 2021	2-3 Periodo di rendicontazione, frequenza e punto di contatto	Nota metodologica	5
GRI 2: Informative Generali 2021	2-5 Assurance esterna	Nota metodologica	5
GRI 2: Informative Generali 2021	2-6 Attività, catena del valore e altri rapporti di business	1 L'azienda	9
		1.2 La catena di fornitura	14
		1.3 I nostri brand	16
GRI 2: Informative Generali 2021	2-7 Dipendenti	5 Le Persone e il loro benessere	41
GRI 2: Informative Generali 2021	2-9 Struttura e composizione della governance	2 La governance	19
GRI 2: Informative Generali 2021	2-10 Nomina e selezione del massimo organo di governo	2 La governance	19
GRI 2: Informative Generali 2021	2-11 Presidente del massimo organo di governo	2 La governance	19
GRI 2: Informative Generali 2021	2-12 Ruolo del massimo organo di governo nel controllo della gestione degli impatti	2 La governance	19
		4.3 Rilevanza delle priorità	36
GRI 2: Informative Generali 2021	2-13 Delega di responsabilità per la gestione di impatti	2 La governance	19
GRI 2: Informative Generali 2021	2-14 Ruolo del massimo organo di governo nella rendicontazione di sostenibilità	4.3 Rilevanza delle priorità	36
GRI 2: Informative Generali 2021	2-15 Conflitti d'interesse	2.4 Principio etico	25
GRI 2: Informative Generali 2021	2-17 Conoscenze collettive del massimo organo di governo	2 La governance	19
GRI 2: Informative Generali 2021	2-18 Valutazione della performance del massimo organo di governo	2 La governance	19

STANDARD GRI	INFORMATIVA	UBICAZIONE	PAGINA
GRI 2: Informative Generali 2021	2-25 Processi volti a rimediare impatti negativi	4.5 I temi individuati	38
GRI 2: Informative Generali 2021	2-27 Conformità a leggi e regolamenti	2.4 Principio etico	25
GRI 2: Informative Generali 2021	2-28 Appartenenza ad associazioni	3 I partner con i quali creiamo valore	27
GRI 2: Informative Generali 2021	2-29 Approccio al coinvolgimento degli stakeholder	4.2 Gli impatti del nostro business	34
GRI 2: Informative Generali 2021	2-30 Contratti collettivi	5 Le persone e il loro benessere	42
GRI 3: Temi materiali 2021	3-1 Processo di determinazione dei temi	4.4 Doppia materialità	36
GRI 3: Temi materiali 2021	3-2 Elenco di temi materiali	4.5 I temi individuati	38
Materiali			
GRI 3: Temi materiali - versione 2021	3-3 Gestione dei temi materiali	6.4 Materiali	76
GRI 301: Materiali 2016	301-1 Materiali utilizzati in base al peso o	6.4 Materiali	76
Energia			
GRI 3: Temi materiali - versione 2021	3-3 Gestione dei temi materiali	5.2.1 Politiche e azioni per la gestione dell'energia	69
GRI 302: Energia 2016	302-1 Consumo di energia interno all'organizzazione	5.2.3 I consumi	71
GRI 302: Energia 2016	302-2 Consumo di energia esterno all'organizzazione	5.2.3 I consumi	71
GRI 302: Energia 2016	302-3 Intensità energetica	5.2.3 I consumi	71
Rifiuti			
GRI 3: Temi materiali - versione 2021	3-3 Gestione dei temi materiali	6.3 Gestione dei rifiuti	73
GRI 306: Rifiuti 2020	306-1 Generazione di rifiuti e impatti significativi correlati ai rifiuti	6.3 Gestione dei rifiuti	73
GRI 306: Rifiuti 2020	306-2 Gestione di impatti significativi correlati ai rifiuti	6.3 Gestione dei rifiuti	73
GRI 306: Rifiuti 2020	306-3 Rifiuti generati	6.3 Gestione dei rifiuti	74
GRI 306: Rifiuti 2020	306-4 Rifiuti non conferiti in discarica	6.3 Gestione dei rifiuti	74
GRI 306: Rifiuti 2020	306-5 Rifiuti conferiti in discarica	6.3 Gestione dei rifiuti	74

STANDARD GRI	INFORMATIVA	UBICAZIONE	PAGINA
Approvvigionamento			
GRI 3: Temi materiali - versione 2021	3-3 Gestione dei temi materiali	6 L'impegno per l'ambiente	65
GRI 204: Prassi di approvvigionamento 2016	204-1 Proporzione della spesa effettuata a favore di fornitori locali	6.1 L'acquisizione delle materie prime	66
GRI 308: Valutazione ambientale dei fornitori 2016	308-1 Nuovi fornitori che sono stati selezionati utilizzando criteri ambientali	6.1 L'acquisizione delle materie prime	67
GRI 308: Valutazione ambientale dei fornitori 2016	308-2 Impatti ambientali negativi nella catena di fornitura e misure adottate	6.1 L'acquisizione delle materie prime	67
GRI 414: Valutazione sociale dei fornitori 2016	414-2 Impatti sociali negativi nella catena di fornitura e azioni intraprese	6.1 L'acquisizione delle materie prime	67
Occupazione			
GRI 3: Temi materiali	3-3 Gestione dei temi materiali	5.1 Politiche e azioni per la gestione dell'occupazione	43
GRI 401: Occupazione 2016	401-1 Assunzioni di nuovi dipendenti e avvicendamento dei dipendenti	5.2 Il nostro turnover	44
GRI 401: Occupazione 2016	401-2 Benefici per i dipendenti a tempo pieno che non sono disponibili per i dipendenti a tempo determinato o part-time	5.2 Il nostro turnover	45
GRI 401: Occupazione 2016	401-3 Congedo parentale	5.2 Il nostro turnover	45
Salute e Sicurezza sul lavoro			
GRI 3: Temi materiali - versione 2021	3-3 Gestione dei temi materiali	5.4.1 Politiche e azioni per la gestione della salute e sicurezza sul lavoro	49
GRI 403: Salute e sicurezza sul lavoro 2018	403-1 Sistema di gestione della salute e sicurezza sul lavoro	5.4.2 Il sistema di gestione per la salute e la sicurezza	50
GRI 403: Salute e sicurezza sul lavoro 2018	403-2 Identificazione del pericolo, valutazione del rischio e indagini sugli incidenti	5.4.2 Il sistema di gestione per la salute e la sicurezza	50
GRI 403: Salute e sicurezza sul lavoro 2018	403-3 Servizi per la salute professionale	5.4.2 Il sistema di gestione per la salute e la sicurezza	50
GRI 403: Salute e sicurezza sul lavoro 2018	403-4 Partecipazione e consultazione dei lavoratori in merito a programmi di salute e sicurezza sul lavoro e relativa comunicazione	5.4.2 Il sistema di gestione per la salute e la sicurezza	51
GRI 403: Salute e sicurezza sul lavoro 2018	403-5 Formazione dei lavoratori sulla salute e sicurezza sul lavoro	Il sistema di gestione per la salute e la sicurezza	51
GRI 403: Salute e sicurezza sul lavoro 2018	403-6 Promozione della salute dei lavoratori	5.4.2 Il sistema di gestione per la salute e la sicurezza	50
GRI 403: Salute e sicurezza sul lavoro 2018	403-7 Prevenzione e mitigazione degli impatti in materia di salute e sicurezza sul lavoro direttamente collegati da rapporti di business	5.4.2 Il sistema di gestione per la salute e la sicurezza	50
GRI 403: Salute e sicurezza sul lavoro 2018	403-8 Lavoratori coperti da un sistema di gestione della salute e sicurezza sul lavoro	5.4.2 Il sistema di gestione per la salute e la sicurezza	50

STANDARD GRI	INFORMATIVA	UBICAZIONE	PAGINA
GRI 403: Salute e sicurezza sul lavoro 2018	403-9 Infortuni sul lavoro	5.4.2 Il sistema di gestione per la salute e la sicurezza	51
GRI 403: Salute e sicurezza sul lavoro 2018	403-10 Malattia professionale	5.4.2 Il sistema di gestione per la salute e la sicurezza	51
Formazione			
GRI 3: Temi materiali - versione 2021	3-3 Gestione dei temi materiali	5.3 La formazione	46
GRI 404: Formazione e istruzione 2016	404-1 Numero medio di ore di formazione all'anno per dipendente	5.3.1 Monitoraggio dell'efficacia della formazione	47
Comunità			
GRI 3: Temi materiali - versione 2021	3-3 Gestione dei temi materiali	5.5 Il supporto al nostro territorio	52
Salute e sicurezza dei clienti			
GRI 3: Temi materiali - versione 2021	3-3 Gestione dei temi materiali	5.4.1 Politiche e azioni per la gestione della sicurezza del prodotto	49
Circular economy			
GRI 3: Temi materiali - versione 2021	3-3 Gestione dei temi materiali	6.7 R&D, Innovazione sostenibile e Circular Economy	81
R&D e innovazione sostenibile			
GRI 3: Temi materiali - versione 2021	3-3 Gestione dei temi materiali	6.7 R&D, Innovazione sostenibile e Circular Economy	81

SANTALUCIA MOBILI

Graphic Design

Santalucia Mobili

Coordinamento

Santalucia Mobili

Fotolito e Stampa

Grafiche Antiga spa



stampato
con il sole

Revisione

11/2023

Richiedi i prodotti
certificati FSC®



The mark of
responsible forestry



I contenuti del documento sono stati sviluppati con il supporto di **Hidra srl sb**.

HIDRA
STRATEGIA PROCESSI VALORI

Santalucia Mobili si riserva la facoltà di apportare, in ogni momento e senza preavviso, ogni modifica ritenuta utile al miglioramento dei propri prodotti.



SANTALUCIA MOBILI

Mobilificio Santa Lucia s.p.a.

Prata di Pordenone (PN)

via Manin, 34

T +39 0434 620525

info@santaluciamobili.it

santaluciamobili.it